



รายงานการประชุมสภาองค์การบริหารส่วนตำบลเขาหัวควาย
สมัยสามัญ สมัยที่ ๑ ประจำปี พ.ศ. ๒๕๖๘
วันที่ ๗ เดือนกุมภาพันธ์ พ.ศ. ๒๕๖๘



องค์การบริหารส่วนตำบลเขาหัวควาย
อำเภอพนพิณ จังหวัดสุราษฎร์ธานี

องค์การบริหารส่วนตำบลเขาหัวควาย
รับที่ 1
วันที่ 15 เดือน ก.พ. พ.ศ. 2568
เวลา 15.30 น.

๑๕ ม.๑ ต.เขาหัวควาย อ.พุนพิน
จ.สุราษฎร์ธานี ๘๔๑๓๐

๓ กุมภาพันธ์ ๒๕๖๘

เรื่อง ขอลาป่วย

เรียน ประธานสภาองค์การบริหารส่วนตำบลเขาหัวควาย

สิ่งที่ส่งมาด้วย ใบรับรองแพทย์

จำนวน ๑ ฉบับ

ตามที่ประธานสภาองค์การบริหารส่วนตำบลเขาหัวควาย ได้เรียกประชุมสภาองค์การบริหารส่วนตำบลเขาหัวควาย สมัยสามัญ สมัยที่ ๑ ในวันที่ ๗ กุมภาพันธ์ ๒๕๖๘ นั้น

เนื่องจากข้าพเจ้ามีความจำเป็นต้องพักรักษาตัวเพื่อรักษาอาการป่วยเนื่องจากจากอุบัติเหตุทำให้กระดูกสันหลังขวาหัก ยังไม่สามารถมาร่วมประชุมได้ จึงขอลาป่วย ในวันที่ ๗ กุมภาพันธ์ ๒๕๖๘
จึงเรียนมาเพื่อโปรดพิจารณาอนุญาต

ขอแสดงความนับถือ

นางสาววันทนีย์ สุขพิทักษ์

(นางสาววันทนีย์ สุขพิทักษ์)

สมาชิกสภาองค์การบริหารส่วนตำบลเขาหัวควาย หมู่ที่ ๑

*เรียน ประธานสภา อบต.
อ.สุราษฎร์ธานี องค์การบริหารส่วนตำบลเขาหัวควาย
เพื่อขอลาป่วย ๑ วัน
จาก ก.พ. ๒๕๖๘*

(นางสาวณัฐรา ศรีเพชรศรี)

ปลัดองค์การบริหารส่วนตำบลเขาหัวควาย

ณัฐภา

ณัฐภา

(นางสุภางศ์ จิรานันท์)

ประธานสภาองค์การบริหารส่วนตำบลเขาหัวควาย



โรงพยาบาลสุราษฎร์ธานี

56 หมู่ 2 ถนนศรีวิชัย ตำบลมะขามเตี้ย อำเภอเมือง จังหวัดสุราษฎร์ธานี 84000 โทร. 077-952900 ต่อ 1630

ใบรับรองแพทย์

เลขมติเวช ๕๒๕๔ / ๐๗ วันที่ ๑ เดือน สิงหาคม พ.ศ. ๒๕๕๗

ข้าพเจ้า แพทย์หญิงศศิพร ดั่งทองแก้ว ใบอนุญาตประกอบวิชาชีพเวชกรรม เลขที่ 51055
ได้ตรวจร่างกายของ นาย/นาง/น.ส./ค.ช./ค.ญ. วิหัทธนี สุชีพักข์ HN 1005160
เมื่อวันที่ ๑๙ เดือน สิงหาคม พ.ศ. ๒๕๕๗ AN ๕๗-๕๓๔/๓

ปรากฏว่า ได้รับอุบัติเหตุจากรถ มีรายละเอียดการบาดเจ็บดังนี้ พบแผลฉีกที่ขาบริเวณหัวเข่าร่วมกับพบ
กระดูกสันหลังหัก

ปรากฏว่า มีรายละเอียดดังนี้

รักษาเป็นผู้ป่วยนอก

รักษาเป็นผู้ป่วยใน ตั้งแต่วันที่ ๑๙ สิงหาคม ๒๕๕๗ ถึงวันที่ ๒ กันยายน ๒๕๕๗

เห็นว่าสมควรพักรักษาตัวเป็นเวลา สามเดือน ตั้งแต่วันที่ ๑๙ เดือน สิงหาคม พ.ศ. ๒๕๕๗
ถึงวันที่ ๑๕ เดือน กุมภาพันธ์ พ.ศ. ๒๕๕๘

เห็นว่า

สำเนาถูกต้อง
วิหัทธนี สุชีพักข์



หมายเหตุ ใบรับรองแพทย์ของโรงพยาบาลสุราษฎร์ธานีที่ถูกต้อง ประกอบด้วย

1. มีตราโรงพยาบาลสุราษฎร์ธานีประทับที่ลายเซ็นแพทย์
2. หากมีการแก้ไขต้องมีลายเซ็นแพทย์กำกับตรงตำแหน่งที่มีการแก้ไข
3. หากพบข้อสงสัยประการใด ติดต่อสอบถามได้ที่ งานนิติเวช

รายงานการประชุมสภาองค์การบริหารส่วนตำบลเขาหัวควาย
สมัยสามัญ สมัยที่ ๑ ประจำปี พ.ศ. ๒๕๖๘
วันที่ ๗ เดือนกุมภาพันธ์ พ.ศ. ๒๕๖๘
ณ ห้องประชุมองค์การบริหารส่วนตำบลเขาหัวควาย

ผู้มาประชุม

๑	นางสุภาวดี จิรานันท์	ประธานสภาองค์การบริหารส่วนตำบลเขาหัวควาย
๒	นายสมชาย วัฒนพุ่มชู	รองประธานสภาองค์การบริหารส่วนตำบลเขาหัวควาย
๓	นายสุรพล ศรีเทพ	สมาชิกสภาองค์การบริหารส่วนตำบลเขาหัวควาย หมู่ที่ ๑
๔	นายนิวัฒน์ หมื่นพรหม	สมาชิกสภาองค์การบริหารส่วนตำบลเขาหัวควาย หมู่ที่ ๔
๕	นายศักดิ์ดา พัฒน์แก้ว	สมาชิกสภาองค์การบริหารส่วนตำบลเขาหัวควาย หมู่ที่ ๔
๖	นางสาวณัฏฐา ศรีแพรศรี	เลขานุการสภาองค์การบริหารส่วนตำบลเขาหัวควาย

ผู้เข้าร่วมประชุม

๑	นายสุเมธ เย็นมาก	นายกองค์การบริหารส่วนตำบลเขาหัวควาย
๒	นายเฉลิมชัย ศิริสังกาศ	รองนายกองค์การบริหารส่วนตำบลเขาหัวควาย
๓	นางสาวจิตาภา เจริญเวช	เลขานุการนายกองค์การบริหารส่วนตำบลเขาหัวควาย
๔	นางวรรณชนก มนต์เลี้ยง	หัวหน้าสำนักปลัดฯ
๕	นายวีระ ลำไย	นายช่างโยธาชำนาญงาน

ผู้ลาประชุม

นางสาววันที สุขพิทักษ์	สมาชิกสภาองค์การบริหารส่วนตำบลเขาหัวควาย หมู่ที่ ๑(ลาป่วย)
------------------------	--

เริ่มประชุมเวลา ๑๐.๐๐ น.

เมื่อสมาชิกสภาองค์การบริหารส่วนตำบลเขาหัวควาย ได้มาลงนามเข้าร่วมประชุม จำนวน ๕ คน ครบองค์ประชุม ตามมาตรา ๕๖ แห่งพระราชบัญญัติสภาตำบลและองค์การบริหารส่วนตำบล พ.ศ.๒๕๓๗ แก้ไขเพิ่มเติมถึง (ฉบับที่ ๗) พ.ศ.๒๕๖๒ และข้อ ๒๕ แห่งระเบียบกระทรวงมหาดไทย ว่าด้วยข้อบังคับการประชุมสภาท้องถิ่น พ.ศ. ๒๕๔๗ แก้ไขเพิ่มเติมถึง (ฉบับที่ ๓) พ.ศ.๒๕๖๕ เลขานุการสภาองค์การบริหารส่วนตำบล จึงให้สัญญาณเรียกสมาชิกสภาองค์การบริหารส่วนตำบลเข้าห้องประชุม

ประธานสภา อบต. สวัสดิ์ สมาชิกสภาองค์การบริหารส่วนตำบลเขาหัวควาย ท่านนายก อบต.และผู้เข้าร่วมประชุมทุกท่าน เมื่อสมาชิกสภาฯ มาพร้อมกันแล้ว ดิฉันขอเปิดประชุม การประชุมครั้งนี้เป็นการประชุมสภา สมัยสามัญ สมัยที่ ๑ ประจำปี พ.ศ. ๒๕๖๘ ต่อไปจะเป็นการประชุมตามระเบียบวาระดังนี้

ระเบียบวาระที่ ๑ เรื่องที่ประธานจะแจ้งต่อที่ประชุม

ประธานสภา อบต. ขอแจ้งระเบียบวาระการประชุม ในวันนี้
ระเบียบวาระที่ ๑ เรื่องที่ประธานจะแจ้งต่อที่ประชุม
ระเบียบวาระที่ ๒ รับรองรายงานการประชุม
ระเบียบวาระที่ ๓ กระทั่งถาม

ระเบียบวาระที่ ๔ เรื่องที่เสนอใหม่

๔.๑ ญัตติ การกำหนดสมัยประชุมสามัญประจำปีของสภาองค์การบริหารส่วนตำบลเขาหัวควาย

๔.๒ ญัตติ การพิจารณาให้ความเห็นชอบร่างข้อบัญญัติองค์การบริหารส่วนตำบลเขาหัวควาย เรื่อง การควบคุมกิจการที่เป็นอันตรายต่อสุขภาพพ.ศ.....

ระเบียบวาระที่ ๕ เรื่องอื่น ๆ

ที่ประชุม	รับทราบ
ระเบียบวาระที่ ๒	รับรองรายงานการประชุม
ประธานสภา อบต.	ขอให้ที่ประชุมพิจารณารายงานการประชุมสภาองค์การบริหารส่วนตำบลเขาหัวควาย สมัยสามัญสมัยที่ ๔ ประจำปี พ.ศ. ๒๕๖๗ เมื่อวันที่ ๒๕ เดือนธันวาคม พ.ศ. ๒๕๖๗ สมาชิกสภา อบต. ท่านใดต้องการแก้ไขหรือไม่
ที่ประชุม	ไม่มี
ประธานสภา อบต.	ขอให้ที่ประชุมลงมติโดยการยกมือ
ที่ประชุม	มีมติเป็นเอกฉันท์รับรองรายงานการประชุมครั้งก่อน
ระเบียบวาระที่ ๓	กระทู้ถาม
ประธานสภา อบต.	การประชุมครั้งนี้ไม่มีผู้ยื่นกระทู้ถาม
ระเบียบวาระที่ ๔	เรื่องที่เสนอใหม่
	๔.๑ ญัตติ การกำหนดสมัยประชุมสามัญประจำปีของสภาองค์การบริหารส่วนตำบลเขาหัวควาย
ประธานสภา อบต.	ด้วยจำเป็นต้องกำหนดสมัยประชุมสามัญประจำปี ขอให้เลขาธิการสภา อบต.ชี้แจงระเบียบ ข้อกฎหมายและหลักเกณฑ์การกำหนดสมัยประชุมสามัญ
เลขาธิการสภา อบต.	เรียน ท่านประธานสภาฯ ท่านนายก อบต. สมาชิกสภาองค์การบริหารส่วนตำบลเขาหัวควาย และผู้เข้าร่วมประชุมทุกท่าน ขอชี้แจงระเบียบ ข้อกฎหมายและหลักเกณฑ์การกำหนดสมัยประชุมสามัญประจำปีและสมัยประชุมสามัญ สมัยที่ ๑ ของปีถัดไป ตามความในมาตรา ๕๓ แห่งพระราชบัญญัติสภาตำบลและองค์การบริหารส่วนตำบล พ.ศ.

๒๕๓๗ แก้ไขเพิ่มเติมถึง (ฉบับที่ ๗) พ.ศ. ๒๕๖๒ ในปีหนึ่งให้มีสมัยประชุมสามัญสองสมัยหรือหลายสมัยแล้วแต่สภาองค์การบริหารส่วนตำบลจะกำหนด แต่ต้องไม่เกินสี่สมัย วันเริ่มสมัยประชุมสามัญประจำปีให้สภาองค์การบริหารส่วนตำบลกำหนด

ระเบียบกระทรวงมหาดไทยว่าด้วยข้อบังคับการประชุมสภาท้องถิ่น พ.ศ. ๒๕๔๗ แก้ไขเพิ่มเติมถึง (ฉบับที่ ๓) พ.ศ. ๒๕๖๕ ข้อ ๒๑ การกำหนดจำนวนสมัยประชุมสามัญประจำปีระยะเวลาและวันเริ่มต้นประชุมสมัยประชุมสามัญประจำปีของแต่ละสมัยในปีนั้น วันเริ่มสมัยประชุมสามัญประจำปีของปีถัดไป และระยะเวลาของสมัยประชุมสามัญประจำปีสมัยแรกของปีถัดไป ให้ประธานสภาท้องถิ่นนำปรึกษาในที่ประชุมสามัญประจำปีสมัยแรกของแต่ละปี โดยให้ความเห็นในข้อ ๑๑ มาใช้บังคับโดยอนุโลม

เมื่อสภาท้องถิ่นมีมติแล้วให้ประธานสภาท้องถิ่นทำเป็นประกาศของสภาท้องถิ่นพร้อมทั้งปิดประกาศไว้ในที่เปิดเผย ณ สำนักงานองค์กรปกครองส่วนท้องถิ่น

ในกรณีที่ไม่ได้กำหนดสมัยประชุมสามัญประจำปีไว้ หรือไม่ได้กำหนดวันเริ่มประชุมสามัญประจำปีสมัยแรกในปีถัดไปไว้ หรือมีความจำเป็นต้องเปลี่ยนแปลงสมัยประชุมสามัญประจำปีหรือวันเริ่มสมัยประชุมสามัญประจำปีที่กำหนดไว้แล้ว ให้ประธานสภาท้องถิ่นนำปรึกษาในสมัยประชุมสามัญประจำปีอื่น หรือในสมัยประชุมวิสามัญก็ได้

ขออธิบายเพิ่มเติม คำว่า “ ปี ” ในกฎหมายเกี่ยวกับการกำหนดสมัยประชุม หมายถึง ปีปฏิทิน เริ่มตั้งแต่ ๑ มกราคม - ๓๑ ธันวาคม ของปีเดียวกัน โดยปกติจะกำหนดสมัยประชุมสามัญประจำปี ของสภา อบต.ให้สอดคล้องกับภารกิจที่จะต้องดำเนินการในหัวเวลาดังนั้น เช่น

- ๑.สมัยสามัญ ประจำปี ๒๕๖๘
- สมัยที่ ๒ ประจำปี ๒๕๖๘ ในระหว่างวันที่ ๑ - ๑๕ มิถุนายน ๒๕๖๘
- สมัยที่ ๓ ประจำปี ๒๕๖๘ ในระหว่างวันที่ ๑ - ๑๕ สิงหาคม ๒๕๖๘
- สมัยที่ ๔ ประจำปี ๒๕๖๘ ในระหว่างวันที่ ๑๖ - ๓๐ ธันวาคม ๒๕๖๘
- ๒.สมัยสามัญ ประจำปี ๒๕๖๙
- สมัยที่ ๑ ประจำปี ๒๕๖๙ ในระหว่างวันที่ ๑ - ๑๕ กุมภาพันธ์ ๒๕๖๙

ประธานสภา อบต. ท่านสมาชิกสภา อบต. มีความเห็นว่าควรกำหนดสมัยประชุมอย่างไร

นายสุรพล ศรีเทพ เสนอความเห็นเห็นว่าควรกำหนดสมัยประชุมสามัญ

- ๑.สมัยสามัญ ประจำปี ๒๕๖๘
- สมัยที่ ๒ ประจำปี ๒๕๖๘ ในระหว่างวันที่ ๑ - ๑๕ มิถุนายน ๒๕๖๘
- สมัยที่ ๓ ประจำปี ๒๕๖๘ ในระหว่างวันที่ ๑ - ๑๕ สิงหาคม ๒๕๖๘
- สมัยที่ ๔ ประจำปี ๒๕๖๘ ในระหว่างวันที่ ๑๖ - ๓๐ ธันวาคม ๒๕๖๘
- ๒.สมัยสามัญ ประจำปี ๒๕๖๙
- สมัยที่ ๑ ประจำปี ๒๕๖๙ ในระหว่างวันที่ ๑ - ๑๕ กุมภาพันธ์ ๒๕๖๙

ประธานสภา อบต. ขอผู้รับรองอย่างน้อย ๒ ท่าน

ที่ประชุม ผู้รับรอง ๒ คน

๑ นายสมชาย วัฒนพุ่มชู

๒ นายศักดิ์ดา พัฒน์แก้ว

ประธานสภา อบต.	มีสมาชิกสภา อบต.ท่านใดจะเสนอความเห็นอื่นอีกหรือไม่
ที่ประชุม	ไม่มี
ประธานสภา อบต.	ขอให้ที่ประชุมลงมติ โดยการยกมือ
ที่ประชุม	มีมติเป็นเอกฉันท์เห็นชอบให้กำหนดสมัยประชุมสามัญตามรายละเอียดข้างต้น
ประธานสภา อบต.	สรุปว่าสภา อบต. มีมติให้กำหนดสมัยประชุมสามัญ ดังนี้ ๑.สมัยสามัญ ประจำปี ๒๕๖๘ สมัยที่ ๒ ประจำปี ๒๕๖๘ ในระหว่างวันที่ ๑ - ๑๕ มิถุนายน ๒๕๖๘ สมัยที่ ๓ ประจำปี ๒๕๖๘ ในระหว่างวันที่ ๑ - ๑๕ สิงหาคม ๒๕๖๘ สมัยที่ ๔ ประจำปี ๒๕๖๘ ในระหว่างวันที่ ๑๖ - ๓๐ ธันวาคม ๒๕๖๘ ๒.สมัยสามัญ ประจำปี ๒๕๖๙ สมัยที่ ๑ ประจำปี ๒๕๖๙ ในระหว่างวันที่ ๑ - ๑๕ กุมภาพันธ์ ๒๕๖๙

๔.๒ ญัตติ การพิจารณาให้ความเห็นชอบร่างข้อบัญญัติองค์การบริหารส่วนตำบลเขาหัวควาย เรื่อง การควบคุมกิจการที่เป็นอันตรายต่อสุขภาพ พ.ศ.....

ประธานสภา อบต.	ด้วยนายก อบต. ขอความเห็นชอบข้อบัญญัติองค์การบริหารส่วนตำบลเขาหัวควาย เรื่อง การควบคุมกิจการที่เป็นอันตรายต่อสุขภาพ พ.ศ.....ขอให้เลขานุการสภา อบต. ชี้แจงระเบียบข้อกฎหมาย
เลขานุการสภา อบต.	การจัดทำข้อบัญญัติการควบคุมกิจการที่เป็นอันตรายต่อสุขภาพ พ.ศ.....ตามพระราชบัญญัติ สาธารณสุข พ.ศ. ๒๕๓๕ ในครั้งนี้ เนื่องจากอำเภอพุนพิน แจ้งให้องค์การบริหารส่วนตำบล ที่ยังมี มิได้ออกข้อบัญญัติควบคุมกิจการที่เป็นอันตรายต่อสุขภาพ ตามพระราชบัญญัติสาธารณสุข พ.ศ. ๒๕๓๕ และที่แก้ไขเพิ่มเติม (ฉบับที่ ๓) พ.ศ. ๒๕๖๐ ดำเนินการออกข้อบัญญัติเพื่อควบคุมกิจการ นั้น การพิจารณาร่างข้อบัญญัติจะพิจารณาตามระเบียบกระทรวงมหาดไทยว่าด้วยข้อบังคับการ ประชุมสภาท้องถิ่น พ.ศ. ๒๕๔๗ และที่แก้ไขเพิ่มเติม(ฉบับที่ ๓)พ.ศ. ๒๕๖๕ ข้อ ๔๓ ร่างข้อบัญญัติต้องแบ่งเป็นข้อและมีบันทึกดังต่อไปนี้ (๑) หลักการของร่างข้อบัญญัติ (๒) เหตุผลที่เสนอร่างข้อบัญญัติ การเสนอร่างข้อบัญญัติให้เป็นไปตามแบบทำระเบียบนี้ เมื่อประธานสภาท้องถิ่นได้รับ ญัตติร่างข้อบัญญัติที่เสนอมาและตรวจแล้วเห็นว่าถูกต้อง ให้ส่งสำเนาแก่สมาชิกสภาท้องถิ่น ล่วงหน้าไม่น้อยกว่าสามวันก่อนวันประชุม เว้นแต่เป็นการประชุมอัน รีบด่วน แต่ไม่ให้น้อยกว่า ยี่สิบสี่ชั่วโมงก่อนกำหนดเวลานัดประชุม ถ้าตรวจแล้วเห็นว่าไม่ถูกต้องให้แจ้งผู้เสนอทราบภายใน เจ็ดวันนับแต่วันที่ได้รับญัตตินั้น เว้นแต่เป็นญัตติร่างข้อบัญญัติเกี่ยวกับการเงินที่ไม่มี คำรับรอง ของผู้บริหารท้องถิ่น ให้ประธานสภาท้องถิ่นส่งร่างข้อบัญญัติดังกล่าวไปยังผู้บริหารท้องถิ่น เพื่อ พิจารณาให้คำรับรอง หากผู้บริหารท้องถิ่นไม่แจ้งผลการพิจารณาให้คำรับรองให้ทราบภายใน สามสิบวันนับแต่วันที่ได้รับร่างข้อบัญญัติดังกล่าวจากประธานสภาท้องถิ่น ให้ประธานสภาท้องถิ่น แจ้งให้ผู้เสนอ ทราบโดยเร็ว

ข้อ ๔๕ ญัตติร่างข้อบัญญัติที่ประชุมสภาท้องถิ่นต้องพิจารณาเป็นสามวาระ แต่ที่ประชุมสภาท้องถิ่นจะอนุมัติให้พิจารณาสามวาระรวดเดียวก็ได้

ในการพิจารณาสามวาระรวดเดียว ผู้บริหารท้องถิ่นหรือสมาชิกสภาท้องถิ่นจำนวนไม่น้อยกว่าหนึ่งในสามของจำนวนผู้ที่อยู่ในที่ประชุมจะเป็นผู้เสนอก้ได้ เมื่อที่ประชุมสภาท้องถิ่นอนุมัติให้พิจารณาสามวาระรวดเดียวแล้วการพิจารณาวาระที่สองนั้น ให้ที่ประชุมสภาท้องถิ่นเป็นกรรมการแปรญัตติเต็มสภา โดยให้ประธานที่ประชุมเป็นประธานคณะกรรมการแปรญัตติ

ขอเชิญประธานสภา อบต. ดำเนินการต่อไป

- ประธานสภา อบต.. ขอเชิญ นายก อบต. ชี้แจงรายละเอียดต่อสภา อบต.
- นายก อบต. เรียน ท่านประธานสภาฯ สมาชิกสภาองค์การบริหารส่วนตำบลเขาหัวควายและผู้เข้าร่วมประชุมทุกท่าน ญัตตินี้ ผมขอเสนอให้ที่ประชุมพิจารณาร่างข้อบัญญัติฯ ๓ วาระรวดเดียว ตามระเบียบกระทรวงมหาดไทย ว่าด้วยข้อบังคับการประชุมสภาท้องถิ่น พ.ศ. ๒๕๔๗ และที่แก้ไขเพิ่มเติม (ฉบับที่ ๓)พ.ศ. ๒๕๖๕ ข้อ ๔๕
- ประธานสภา อบต. นายก อบต.ขอให้ที่ประชุมพิจารณาสามวาระรวดเดียว มีผู้ใดมีความเห็นหรือเสนอเป็นอย่างอื่นหรือไม่
- ที่ประชุม ไม่มีผู้ใดเสนอความเห็นเป็นอย่างอื่น
- ประธานสภา อบต.. หากไม่มีผู้ใดเสนอความเห็นหรือข้อเสนออื่น ดิฉันขอมติที่ประชุมว่าจะอนุมัติให้ประชุมพิจารณาร่างข้อบัญญัติองค์การบริหารส่วนตำบลเขาหัวควาย เรื่อง การควบคุมกิจการที่เป็นอันตรายต่อสุขภาพ พ.ศ..... สามวาระรวดเดียวหรือไม่ ขอให้ที่ประชุมลงมติโดยการยกมือ
- ที่ประชุม มีมติเป็นเอกฉันท์อนุมัติให้ประชุมพิจารณาร่างข้อบัญญัติฯสามวาระรวดเดียว
- ประธานสภา อบต. ต่อไปเป็นการพิจารณาร่างข้อบัญญัติองค์การบริหารส่วนตำบลเขาหัวควาย เรื่อง การควบคุมกิจการที่เป็นอันตรายต่อสุขภาพ พ.ศ.....
การพิจารณาวาระที่ ๑ รับหลักการ
ขอให้ นายก อบต. ชี้แจงรายละเอียดต่อ สภาอบต.
- นายก อบต. ผมขอเสนอร่างข้อบัญญัติองค์การบริหารส่วนตำบลเขาหัวควาย เรื่อง เรื่อง การควบคุมกิจการที่เป็นอันตรายต่อสุขภาพ พ.ศ.....

หลักการ

บันทึกหลักการและเหตุผล ประกอบร่างข้อบัญญัติองค์การบริหารส่วนตำบลเขาหัวควาย เรื่อง การควบคุมกิจการที่เป็นอันตรายต่อสุขภาพ พ.ศ. ... หลักการจากการใช้ทรัพยากรจำนวนมาก เพื่อการ ดำรงชีพของมนุษย์ ส่งผลกระทบต่อสิ่งแวดล้อม ก่อให้เกิดมลพิษ และนำมาซึ่งโรคภัยไข้เจ็บ และส่งผลกระทบต่อสุขภาพอนามัยของมนุษย์จากกระบวนการผลิต ด้วยเหตุนี้การ บังคับให้การประกอบกิจการต่าง ๆ ต้อง ปฏิบัติให้ถูกต้องตามหลักเกณฑ์มาตรฐานของวิชาการ

เพื่อต้องคุ้มครองสิ่งแวดล้อมมิให้ก่อให้เกิดผลกระทบต่อ สุขภาพอนามัยของมนุษย์ จึงเป็นเรื่องจำเป็นสำหรับสังคม ซึ่งก็คือการควบคุมพฤติกรรมกาปฏิบัติของมนุษย์ที่ เกี่ยวข้อง หมายถึง ทั้งผู้ประกอบการ คนงาน และประชาชนในการนำเอาทรัพยากรธรรมชาติมาใช้ อย่างเหมาะสม และการใช้เทคโนโลยีในกระบวนการผลิตที่ถูกต้องได้มาตรฐานทางวิชาการ มาตรการด้านกฎหมาย โดยเฉพาะหมวด ๗ ว่าด้วยกิจการที่เป็นอันตรายต่อสุขภาพตามพระราชบัญญัติการสาธารณสุข พ.ศ.๒๕๓๕

เหตุผล

โดยที่เป็นการสมควรยกร่างข้อบัญญัติกิจการที่เป็นอันตรายต่อสุขภาพขึ้นมานั้น ก็เพื่อสะดวก แก่ประชาชนและเจ้าหน้าที่ผู้ปฏิบัติ และประโยชน์ในการกำกับดูแลการประกอบกิจการที่เป็นอันตรายต่อ สุขภาพ ซึ่งได้กำหนดประเภทกิจการที่สมควรให้มีการควบคุม ตลอดจนหลักเกณฑ์ วิธีการ และเงื่อนไขในการ ขอรับใบอนุญาต การออกใบอนุญาต การขอต่ออายุใบอนุญาต การต่ออายุใบอนุญาต การขอรับใบอนุญาต การออกใบอนุญาต และ กำหนดอัตราค่าธรรมเนียมการออกใบอนุญาตให้ประกอบกิจการที่ เป็นอันตรายต่อสุขภาพในลักษณะที่เป็นการค้า ให้สอดคล้องกับบทบัญญัติแห่งพระราชบัญญัติการสาธารณสุข พ.ศ. ๒๕๓๕ มาตรา ๓๒ มาตรา ๕๔ มาตรา ๕๕ และมาตรา ๕๘ ประกาศกระทรวงสาธารณสุข เรื่องกิจการที่เป็นอันตรายต่อสุขภาพ พ.ศ. ๒๕๕๘ แก้ไขเพิ่มเติมโดยพระราชบัญญัติการสาธารณสุข (ฉบับที่ ๓) พ.ศ. ๒๕๖๐ เพื่อให้สอดคล้องและเหมาะสมกับสภาวะการณ์ในปัจจุบัน จึงตราข้อบัญญัติรายละเอียดตามเอกสารร่างข้อบัญญัติกิจการที่เป็นอันตรายต่อสุขภาพ ที่ส่งให้ท่านสมาชิกสภา อบต. พิจารณาเป็นการล่วงหน้าแล้ว

ประธานสภา อบต.	ท่าน นายก อบต.ได้ชี้แจงรายละเอียดแล้ว มีผู้ใดมีความคิดเห็นเป็นอย่างอื่นหรือไม่
ที่ประชุม	ไม่มี
ประธานสภา อบต.	หากไม่มีผู้เสนอความคิดเห็นเป็นอย่างอื่น ดิฉันขอมติที่ประชุมว่าจะรับหลักการในวาระที่ ๑ หรือไม่ ขอให้ที่ประชุมลงมติโดยการยกมือ
ที่ประชุม	มีมติเป็นเอกฉันท์รับหลักการร่างข้อบัญญัติองค์การบริหารส่วนตำบลเขาหัวควาย เรื่อง เรื่อง การควบคุมกิจการที่เป็นอันตรายต่อสุขภาพ พ.ศ.....
ประธานสภา อบต.	การพิจารณาในวาระที่ ๒ แปรญัตติ ให้ที่ประชุมสภาองค์การบริหารส่วนตำบลเป็นกรรมการแปรญัตติเต็มสภา โดยมีประธานสภาองค์การบริหารส่วนตำบลเป็นประธานคณะกรรมการแปรญัตติ จึงขอให้ที่ประชุมเสนอคำแปรญัตติ
ที่ประชุม	ไม่มีผู้เสนอคำแปรญัตติ
ประธานสภา อบต.	หากไม่มีผู้ใดเสนอคำแปรญัตติ ดิฉันขอมติที่ประชุมให้ผ่านวาระที่ ๒ แปรญัตติ หรือไม่ ขอให้ที่ประชุมลงมติโดยการยกมือ
ที่ประชุม	มีมติเป็นเอกฉันท์ให้ผ่านวาระที่ ๒ เพราะไม่มีผู้ใดเสนอคำแปรญัตติ

ประธานสภา อบต.	การพิจารณาในวาระที่ ๓ ตราเป็นข้อบัญญัติองค์การบริหารส่วนตำบล ไม่มีการอภิปรายในวาระนี้ ขอให้ที่ประชุมลงมติว่าจะให้ตราเป็นข้อบัญญัติฯหรือไม่ โดยการยกมือ
ที่ประชุม	มีมติเห็นชอบให้ตราเป็นข้อบัญญัติองค์การบริหารส่วนตำบลเขาหัวควาย เรื่อง เรื่อง การควบคุมกิจการที่เป็นอันตรายต่อสุขภาพ พ.ศ.....
ระเบียบวาระที่ ๕	เรื่องอื่น ๆ เรื่อง การให้ความเห็นชอบเข้าทำประโยชน์ในเขตพื้นที่ป่าไม้ตำบลเขาหัวควาย เพื่อก่อสร้างถนนคอนกรีตเสริมเหล็กบนเขาขวาง
ประธานสภา อบต.	ด้วยนายก อบต.ขอความเห็นชอบเข้าทำประโยชน์ในเขตพื้นที่ป่าไม้ตำบลเขาหัวควาย เพื่อก่อสร้างถนนคอนกรีตเสริมเหล็กบนเขาขวาง ขอให้นายก อบต.ชี้แจงรายละเอียดต่อสภา อบต.
นายก อบต.	เรียนท่านประธานสภาฯ ท่านนายก อบต. ท่านสมาชิกสภาฯ และผู้เข้าร่วมประชุมทุกท่าน ตามที่ชาวบ้าน หมู่ที่ ๓ เสนอโครงการก่อสร้างถนนคอนกรีตเสริมเหล็กซอยช่องวาน หมู่ที่ ๓ ตำบลเขาหัวควาย ผ่านเวทีประชาคมหมู่บ้านมาเพื่อให้ อบต.เขาหัวควาย ดำเนินการก่อสร้างถนนสายนี้ แต่พื้นที่ก่อสร้างถนนอยู่บนเขาขวาง กองช่างจึงต้องทำหนังสือขอความอนุเคราะห์ให้ป่าไม้ตรวจสอบพื้นที่ว่าอยู่ในเขตป่าไม้หรือไม่ ซึ่งสำนักจัดการทรัพยากรป่าไม้ที่ ๑๑(สุราษฎร์ธานี) ได้แจ้งหนังสือตอบกลับมาว่าแปลงที่ดินดังกล่าวอยู่นอกเขตป่าสงวนแห่งชาติ และอยู่นอกเขตป่าไม้ถาวร หากมีความประสงค์ขอใช้พื้นที่ต้องขออนุญาตตามมาตรา ๕๔ แห่งพระราชบัญญัติป่าไม้ พ.ศ.๒๕๔๔ ณ สำนักจัดการทรัพยากรป่าไม้ที่ ๑๑(สุราษฎร์ธานี) (รายละเอียดตามหนังสือสำนักจัดการทรัพยากรป่าไม้ที่ ๑๑(สุราษฎร์ธานี) ที่ ทส ๑๒๖๔.๒/ ๑๘๙๙ลงวันที่ ๘ มกราคม ๒๕๖๔ เรื่อง ขอความอนุเคราะห์ตรวจสอบพื้นที่ก่อสร้างถนนซอยช่องวานในเขตพื้นที่ป่าไม้ตำบลเขาหัวควาย) ซึ่งตามประกาศกรมป่าไม้ เรื่อง กำหนดแบบคำขอ แบบใบอนุญาต และแบบอื่น ๆ ตามกฎกระทรวง การขออนุญาต และการอนุญาตทำประโยชน์ในเขตป่า พ.ศ. ๒๕๕๘ ในแบบคำขออนุญาตเข้าทำประโยชน์ในเขตป่า ตามมาตรา ๕๔ แห่งพระราชบัญญัติป่าไม้ พุทธศักราช ๒๕๔๔ (แบบ ป.๘๔-๑) จะต้องแนบหลักฐานที่แสดงผลการพิจารณาให้ความเห็นจากสภาองค์กรปกครองส่วนท้องถิ่นที่ป่านั้นตั้งอยู่ จึงต้องนำเรื่องเสนอขอความเห็นชอบจากสภา อบต.เขาหัวควาย ในการเข้าทำประโยชน์ในเขตพื้นที่ป่าไม้ตำบลเขาหัวควายเพื่อก่อสร้างถนนคอนกรีตเสริมเหล็กบนเขาขวาง
ประธานสภา อบต.	มีสมาชิกท่านใดต้องการสอบถามเพิ่มเติมหรือไม่
ที่ประชุม	ไม่มี
ประธานสภา อบต.	ขอให้ที่ประชุมลงมติโดยการยกมือ
ที่ประชุม	มีมติเป็นเอกฉันท์เห็นชอบให้องค์การบริหารส่วนตำบลเขาหัวควาย เข้าทำประโยชน์ในเขตพื้นที่ป่าไม้ตำบลเขาหัวควายเพื่อก่อสร้างถนนคอนกรีตเสริมเหล็กบนเขาขวาง

ประธานสภา อบต. สมาชิกสภา อบต. ท่านใดมีเรื่องจะนำปรึกษาในที่ประชุม ขอให้นำเสนอต่อที่ประชุมรายหมู่

ที่ประชุม สมาชิกสภา อบต. ทั้ง ๔ หมู่บ้าน ไม่มีเรื่องจะนำปรึกษาในที่ประชุม

ประธานสภา อบต. สภากงค์การบริหารส่วนตำบลเขาหัวควาย ได้ดำเนินการประชุมสภาเรียบร้อยแล้ว
ขอขอบคุณ สมาชิกสภา อบต. ทุกท่าน ที่เข้าร่วมประชุมโดยพร้อมเพรียงกัน
ขอเลิกประชุม เลิกประชุมเวลา ๑๑.๔๐ น.

(ลงชื่อ)



ผู้จดยางงานการประชุม

(นางสาวณัฐรา ศรีแพรศรี)

เลขานุการสภาองค์การบริหารส่วนตำบลเขาหัวควาย

คณะกรรมการตรวจรายงานการประชุม ได้ตรวจรายงานการประชุมแล้วเห็นว่าถูกต้อง

(ลงชื่อ)



(นายศักดิ์ดา พัฒน์แก้ว)

(ลงชื่อ)

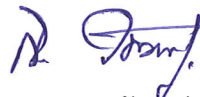

(นายสมชาย วัฒนพุ่มชู)

(ลงชื่อ)



(นางสาววันที สุขพิทักษ์)

สภาองค์การบริหารส่วนตำบลเขาหัวควาย	
รับรองรายงานการประชุมครั้งนี้ ในการประชุมสภาสมัย.....	
สมัยที่.....	ครั้งที่..... ประจำปี.....
เมื่อวันที่.....	เดือน..... พ.ศ.....
ลงชื่อ.....	
(นางสุกมล จิระนันท์.....)	
ประธานสภาองค์การบริหารส่วนตำบลเขาหัวควาย	

เอกสารประกอบรายงานการประชุม

ร่าง



ประกาศสภาองค์การบริหารส่วนตำบลเขาหัวควาย
เรื่อง การกำหนดสมัยประชุมสามัญประจำปีของสภาองค์การบริหารส่วนตำบลเขาหัวควาย

อาศัยอำนาจตามความในมาตรา ๕๓ แห่งพระราชบัญญัติสภาตำบลและองค์การบริหารส่วนตำบล พ.ศ. ๒๕๓๗ แก้ไขเพิ่มเติมถึง (ฉบับที่ ๗) พ.ศ. ๒๕๖๒ และข้อ ๒๑ แห่งระเบียบกระทรวงมหาดไทย ว่าด้วย ข้อบังคับการประชุมสภาท้องถิ่น พ.ศ. ๒๕๔๗ แก้ไขเพิ่มเติมถึง (ฉบับที่ ๓) พ.ศ. ๒๕๖๕ และมติสภาองค์การบริหารส่วนตำบลเขาหัวควาย ในการประชุมสภาสมัยสามัญ สมัยที่ ๑ ในวันที่ ๗ กุมภาพันธ์ ๒๕๖๘ จึงประกาศกำหนดสมัยประชุมสภา สมัยสามัญ ประจำปี ของสภาองค์การบริหารส่วนตำบลเขาหัวควาย ดังนี้

๑.สมัยสามัญ ประจำปี ๒๕๖๘

สมัยที่ ๒ ประจำปี ๒๕๖๘ ในระหว่างวันที่ ๑ - ๑๕ มิถุนายน ๒๕๖๘

สมัยที่ ๓ ประจำปี ๒๕๖๘ ในระหว่างวันที่ ๑ - ๑๕ สิงหาคม ๒๕๖๘

สมัยที่ ๔ ประจำปี ๒๕๖๘ ในระหว่างวันที่ ๑๖ - ๓๐ ธันวาคม ๒๕๖๘

๒.สมัยสามัญ ประจำปี ๒๕๖๙

สมัยที่ ๑ ประจำปี ๒๕๖๙ ในระหว่างวันที่ ๑ - ๑๕ กุมภาพันธ์ ๒๕๖๙

จึงประกาศให้ทราบโดยทั่วกัน

ประกาศ ณ วันที่ ๗ กุมภาพันธ์ พ.ศ ๒๕๖๘

(นางสุภางค์ จิรนนท์)

ประธานสภาองค์การบริหารส่วนตำบลเขาหัวควาย

ร่างข้อบัญญัติองค์การบริหารส่วนตำบลเขาหัวควาย
เรื่อง การควบคุมกิจการที่เป็นอันตรายต่อสุขภาพ

พ.ศ.



ประกอบข้อบัญญัติองค์การบริหารส่วนตำบลเขาหัวควาย
เรื่อง การควบคุมกิจการที่เป็นอันตรายต่อสุขภาพ พ.ศ. ๒๕๖๘

หลักการ

บันทึกหลักการและเหตุผล ประกอบข้อบัญญัติองค์การบริหารส่วนตำบลเขาหัวควาย เรื่อง การควบคุมกิจการที่เป็นอันตรายต่อสุขภาพ พ.ศ. ๒๕๖๘ หลักการจากการใช้ทรัพยากรจำนวนมาก เพื่อการดำรงชีพของมนุษย์ ส่งผลกระทบต่อสิ่งแวดล้อม ก่อให้เกิดมลพิษ และนำมาซึ่งโรคร้ายไข้เจ็บ และส่งผลกระทบต่อสุขภาพอนามัยของมนุษย์จากกระบวนการผลิต ด้วยเหตุนี้การบังคับให้การประกอบกิจการต่าง ๆ ต้องปฏิบัติให้ถูกต้องตามหลักเกณฑ์มาตรฐานของวิชาการ เพื่อป้องกันคุ้มครองสิ่งแวดล้อมมิให้ก่อให้เกิดผลกระทบต่อสุขภาพอนามัยของมนุษย์ จึงเป็นเรื่องจำเป็นสำหรับสังคม ซึ่งก็คือการควบคุมพฤติกรรมการปฏิบัติของมนุษย์ที่เกี่ยวข้องหมายรวมทั้งผู้ประกอบการ หน่วยงาน และประชาชนในการนำเอาทรัพยากรธรรมชาติมาใช้อย่างเหมาะสม และการใช้เทคโนโลยีในกระบวนการผลิตที่ถูกต้องได้มาตรฐานทางวิชาการ มาตรการด้านกฎหมาย โดยเฉพาะหมวด ๗ ว่าด้วยกิจการที่เป็นอันตรายต่อสุขภาพตามพระราชบัญญัติการสาธารณสุข พ.ศ.๒๕๓๕

เหตุผล

โดยที่การดำเนินกิจการที่เป็นอันตรายต่อสุขภาพที่ไม่ถูกต้องด้วยสัญลักษณ์อาจเป็นอันตรายต่อสุขภาพของประชาชน และโดยที่เป็นการสมควรร่างข้อบัญญัติกิจการที่เป็นอันตรายต่อสุขภาพขึ้นมานั้น ก็เพื่อสะดวก แก่ประชาชนและเจ้าหน้าที่ผู้ปฏิบัติ และประโยชน์ในการกำกับดูแลการประกอบกิจการที่เป็นอันตรายต่อสุขภาพ ซึ่งได้กำหนดประเภทกิจการที่สมควรให้มีการควบคุม ตลอดจนหลักเกณฑ์ วิธีการ และเงื่อนไขในการขอรับใบอนุญาต การออกใบอนุญาต การขอต่ออายุใบอนุญาต การต่ออายุใบอนุญาต การขอรับใบแทน ใบอนุญาต การออกใบแทนใบอนุญาต และกำหนดอัตราค่าธรรมเนียมการออกใบอนุญาตให้ประกอบกิจการที่ เป็นอันตรายต่อสุขภาพในลักษณะที่เป็นการค้า ให้สอดคล้องกับบทบัญญัติแห่งพระราชบัญญัติการสาธารณสุข พ.ศ. ๒๕๓๕ มาตรา ๓๒ มาตรา ๕๔ มาตรา ๕๕ และมาตรา ๕๘ ประกาศกระทรวงสาธารณสุข เรื่องกิจการที่ เป็นอันตรายต่อสุขภาพ พ.ศ.๒๕๕๘ แก้ไขเพิ่มเติมโดยพระราชบัญญัติการสาธารณสุข (ฉบับที่ ๓) พ.ศ. ๒๕๖๐ เพื่อให้สอดคล้องและเหมาะสมกับสภาวะการณ์ในปัจจุบัน จึงตราข้อบัญญัติ

(ร่าง)
บัญญัติองค์การบริหารส่วนตำบลเขาหัวควาย
เรื่อง การควบคุมกิจการที่เป็นอันตรายต่อสุขภาพ
พ.ศ. ๒๕๖๘

โดยที่เป็นการสมควรให้มีข้อบัญญัติว่าด้วยการควบคุมกิจการที่เป็นอันตรายต่อสุขภาพ

อาศัยอำนาจตามความใน มาตรา ๗๑ แห่งพระราชบัญญัติสภาตำบลและองค์การบริหารส่วนตำบล พ.ศ. ๒๕๓๗ และที่แก้ไขเพิ่มเติม ประกอบมาตรา ๓๒ มาตรา ๕๔ มาตรา ๕๕ มาตรา ๕๘ มาตรา ๖๓ และมาตรา ๖๕ แห่งพระราชบัญญัติการสาธารณสุข พ.ศ. ๒๕๓๕ และที่แก้ไขเพิ่มเติม องค์การบริหารส่วนตำบลเขาหัวควาย โดยความเห็นชอบของสภาองค์การบริหารส่วนตำบลเขาหัวควาย และนายอำเภอพุนพิน จึงตราข้อบัญญัติไว้ดังต่อไปนี้

ข้อ ๑ ข้อบัญญัตินี้เรียกว่า “ข้อบัญญัติองค์การบริหารส่วนตำบลเขาหัวควาย เรื่อง การควบคุมกิจการที่เป็นอันตรายต่อสุขภาพ พ.ศ. ๒๕๖๘”

ข้อ ๒ ข้อบัญญัตินี้ให้ใช้บังคับในเขตองค์การบริหารส่วนตำบลเขาหัวควายตั้งแต่วันถัดจากวันประกาศไว้โดยเปิดเผย ณ สำนักงานองค์การบริหารส่วนตำบลเขาหัวควาย แล้ว ๑๕ วัน

ข้อ ๓ ในข้อบัญญัตินี้

“สถานประกอบกิจการ” หมายความว่า สถานที่ที่ใช้ในการประกอบกิจการที่เป็นอันตรายต่อสุขภาพตามประกาศกระทรวงสาธารณสุขที่ออกตามความในมาตรา ๓๑ แห่งพระราชบัญญัติการสาธารณสุข พ.ศ. ๒๕๓๕ และที่แก้ไขเพิ่มเติม

“ผู้ดำเนินกิจการ” หมายความว่า เจ้าของ หรือบุคคลซึ่งรับผิดชอบในการดำเนินการของสถานประกอบกิจการนั้น

“ผู้ปฏิบัติงาน” หมายความว่า ผู้ปฏิบัติงานในสถานประกอบกิจการ

“มลพิษทางเสียง” หมายความว่า สภาวะของเสียงอันเกิดจากการประกอบกิจการของสถานประกอบกิจการที่ทำให้มีผลกระทบหรืออาจมีผลกระทบต่อสุขภาพอนามัยของประชาชน

“มลพิษทางอากาศ” หมายความว่า สภาวะของอากาศอันเกิดจากการประกอบกิจการของสถานประกอบกิจการที่ทำให้มีผลกระทบหรืออาจมีผลกระทบต่อสุขภาพอนามัยของประชาชน

“มลพิษทางน้ำ” หมายความว่า สภาวะของน้ำที่อันเกิดจากการประกอบกิจการของสถานประกอบกิจการที่ทำให้มีผลกระทบหรืออาจมีผลกระทบต่อสุขภาพอนามัยของประชาชน

“มลพิษทางแสง” หมายความว่า สภาวะของแสงอันเกิดจากการประกอบกิจการของสถานประกอบกิจการที่ทำให้มีผลกระทบหรืออาจมีผลกระทบต่อสุขภาพอนามัยของประชาชน

“มลพิษทางความร้อน” หมายความว่า สภาวะของความร้อนอันเกิดจากการประกอบกิจการของสถานประกอบกิจการที่ทำให้มีผลกระทบหรืออาจมีผลกระทบต่อสุขภาพอนามัยของประชาชน

“มลพิษทางความสั่นสะเทือน” หมายความว่า สภาวะของความสั่นสะเทือนอันเกิดจากการประกอบกิจการของสถานประกอบกิจการที่ทำให้มีผลกระทบหรืออาจมีผลกระทบต่อสุขภาพอนามัยของประชาชน

“ของเสียอันตราย” หมายความว่า มูลฝอย สิ่งปฏิกูล น้ำเสีย อากาศเสีย มลสาร หรือสิ่งอื่นใดที่ปนเปื้อนสารพิษอันเกิดจากการประกอบกิจการของสถานประกอบกิจการที่ทำให้มีผลกระทบหรืออาจมีผลกระทบต่อสุขภาพอนามัยของประชาชน

“วัตถุอันตราย” หมายความว่า วัตถุอันตรายตามกฎหมายว่าด้วยวัตถุอันตราย

“การค้า” หมายความว่า การประกอบธุรกิจ การพาณิชย์ การอุตสาหกรรม การเกษตร การผลิต หรือการให้บริการใด ๆ เพื่อหาประโยชน์อันมีมูลค่า

“คนงาน” หมายความว่า ผู้ปฏิบัติงานในสถานประกอบการ

“อาคาร” หมายความว่า ดึก บ้าน เรือน โรง ร้าน แพ คลังสินค้า สำนักงาน หรือสิ่งที่ก่อสร้างขึ้น อย่างเป็นอื่น ซึ่งบุคคลอาจเข้าอยู่หรือเข้าใช้สอยได้

“กิจการสปาเพื่อสุขภาพ” หมายความว่า การประกอบกิจการที่ให้การดูแลและสร้างสุขภาพ โดยบริการหลักที่จัดไว้ประกอบด้วย การนวดเพื่อสุขภาพและการใช้น้ำเพื่อสุขภาพ โดยอาจมีบริการเสริม ประกอบด้วย เช่น การอบเพื่อสุขภาพ การออกกำลังกายเพื่อสุขภาพ โภชนาบำบัดและการควบคุมอาหาร โยคะ และการทำสมาธิ การใช้สมุนไพรหรือผลิตภัณฑ์เพื่อสุขภาพ ตลอดจนการแพทย์ทางเลือกอื่น ๆ หรือไม่ก็ได้ โดยทั้งนี้บริการที่จัดไว้จะต้องไม่ขัดต่อกฎหมายว่าด้วยการประกอบโรคศิลป์และกฎหมายว่าด้วยวิชาชีพทางการแพทย์ และต้องเป็นไปตามหลักเกณฑ์และวิธีการที่กระทรวงสาธารณสุขประกาศกำหนด

“ราชการส่วนท้องถิ่น” หมายความว่า องค์การบริหารส่วนตำบลเขตหวัด

“เจ้าพนักงานท้องถิ่น” หมายความว่า นายกองค้การบริหารส่วนตำบลเขตหวัด

“เจ้าพนักงานสาธารณสุข” หมายความว่า เจ้าพนักงานซึ่งได้รับการแต่งตั้งจากรัฐมนตรีว่าการกระทรวงสาธารณสุขให้ปฏิบัติกรตามพระราชบัญญัติการสาธารณสุข พ.ศ. ๒๕๓๕

ข้อ ๔ ให้นายกองค้การบริหารส่วนตำบลเขตหวัด เป็นผู้รักษาการให้เป็นไปตามข้อบัญญัตินี้ และให้มีอำนาจออกกระเบียบ ประกาศ หรือคำสั่งเพื่อปฏิบัติกรให้เป็นไปตามข้อบัญญัตินี้

หมวด ๑
บททั่วไป

ข้อ ๕ ให้กิจการประเภทต่างๆ ดังต่อไปนี้ เป็นกิจการที่ต้องมีการควบคุมภายในท้องถิ่น

๑. กิจการที่เกี่ยวกับสัตว์เลี้ยง

(๑) การเพาะพันธุ์ เลี้ยง และการอนุบาลสัตว์ทุกชนิด

(๒) การประกอบกิจการเลี้ยง รวบรวมสัตว์ หรือธุรกิจอื่นใดอันมีลักษณะทำนองเดียวกัน เพื่อให้ประชาชนเข้าชมหรือเพื่อประโยชน์ของกิจการนั้น ทั้งนี้ ไม่ว่าจะมีการเรียกเก็บค่าดูหรือค่าบริการในทางตรง หรือทางอ้อม หรือไม่ก็ตาม

๒. กิจการที่เกี่ยวกับสัตว์และผลิตภัณฑ์

(๑) การฆ่า หรือชำแหละสัตว์ ยกเว้นในสถานที่จำหน่ายอาหาร เร่ขาย หรือขายในตลาด

(๒) การหมัก ฟอก ตาก หรือสะสมหนังสัตว์ ขนสัตว์

(๓) การสะสมเขา กระดุก หรือชิ้นส่วนสัตว์ที่ยังมีได้แปรรูป

(๔) การเคี้ยวหนัง เอ็น หรือไขสัตว์

(๕) การผลิตสิ่งของเครื่องใช้หรือผลิตภัณฑ์อื่น ๆ จากเปลือก กระดอง กระดุก เขา หนัง ขนสัตว์หรือส่วนอื่น ๆ ของสัตว์ด้วยการต้ม นึ่ง ตาก เผาหรือกรรมวิธีใด ๆ ซึ่งมีใช้เพื่อเป็นอาหาร

(๖) การผลิต ไม้ ปั่น บด ผสม บรรจุ สะสม หรือกระทำอื่นใดต่อสัตว์หรือพืช หรือส่วนหนึ่งส่วนใดของสัตว์หรือพืชเพื่อเป็นอาหารสัตว์หรือส่วนประกอบของอาหารสัตว์

(๗) การผลิต แปรรูป สะสม หรือล้างครั้ง

๓. กิจการที่เกี่ยวกับอาหาร เครื่องดื่ม น้ำดื่ม ยกเว้นในสถานที่จำหน่ายอาหาร การเร่ขาย การขายในตลาด และการผลิตเพื่อบริโภคในครัวเรือน

(๑) การผลิต สะสม หรือแบ่งบรรจุ น้ำพริกแกง น้ำพริกปรุงสำเร็จ เต้าเจี้ยว ซีอิ๊ว น้ำจิ้ม หรือซอสปรุงรสชนิดต่าง ๆ

(๒) การผลิต สะสม หรือแบ่งบรรจุ อาหารหมัก ดอง จากสัตว์ ได้แก่ ปลา ร้า ปลาเจ่า กุ้งเจ่า ปลาสาม ปลาจ่อม แหนม หม่า ไส้กรอก กะปิ น้ำปลา หอยดอง น้ำเคย น้ำบูดู ไตปลา หรือผลิตภัณฑ์อื่น ๆ ที่คล้ายคลึงกัน

(๓) การผลิต สะสม หรือแบ่งบรรจุ อาหารหมัก ดอง แซ่ฉิม จากผัก ผลไม้ หรือพืชอย่างอื่น

(๔) การผลิต สะสม หรือแบ่งบรรจุ อาหารจากพืชหรือสัตว์โดยการตาก บด นึ่ง ต้ม ตุ่น เคี้ยว กวน ฉาบ ทอด อบ รมควัน ปิ้ง ย่าง เผา หรือวิธีอื่นใด

(๕) การผลิต สะสม หรือแบ่งบรรจุ ลูกชิ้น

(๖) การผลิต สะสม หรือแบ่งบรรจุ เส้นหมี่ ขนมหุ้น กว๊ายเตี๋ย เต้าฮวย เต้าหู้ วุ้นเส้น เกี๊ยมอี๋ เนื้อสัตว์เทียม หรือผลิตภัณฑ์อื่น ๆ ที่คล้ายคลึงกัน

(๗) การผลิตบะหมี่ มั๊กกะโรนี สปาเกตตี้ พาสตา หรือผลิตภัณฑ์อื่น ๆ ที่คล้ายคลึงกัน

(๘) การผลิต ขนมหุ้งสด ขนมหุ้งแห้ง จันอับ ขนมหั้ว ขนมหอบอื่น ๆ

(๙) การผลิต สะสม หรือแบ่งบรรจุ น้ำนม หรือผลิตภัณฑ์จากน้ำนมสัตว์

(๑๐) การผลิต สะสม หรือแบ่งบรรจุ เนย เนยเทียม เนยผสม ผลิตภัณฑ์เนย ผลิตภัณฑ์เนยเทียม และผลิตภัณฑ์เนยผสม

(๑๑) การผลิตไอศกรีม

(๑๒) การคั่ว สะสม หรือแบ่งบรรจุกาแฟ

(๑๓) การผลิต สะสม หรือแบ่งบรรจุ ใบชาแห้ง ชาผง หรือเครื่องดื่มชนิดผงบดอื่น ๆ

- (๑๔) การผลิต สะสม หรือแบ่งบรรจุ เอทิลแอลกอฮอล์ สุรา เบียร์ ไวน์ น้ำส้มสายชู
ข้าวหมาก น้ำตาลเมา
- (๑๕) การผลิตน้ำกลั่น น้ำบริโภค น้ำดื่มจากเครื่องจำหน่ายอัตโนมัติ
- (๑๖) การผลิต สะสม แบ่งบรรจุ หรือขนส่งน้ำแข็ง
- (๑๗) การผลิต สะสม หรือแบ่งบรรจุ น้ำอัดลม น้ำหวาน น้ำโซดา น้ำจากพืช ผัก ผลไม้
เครื่องดื่มชนิดต่าง ๆ บรรจุกระป๋อง ขวดหรือภาชนะอื่นใด
- (๑๘) การผลิต สะสม หรือแบ่งบรรจุ อาหารบรรจุกระป๋อง ขวด หรือภาชนะอื่นใด
- (๑๙) การผลิต สะสม หรือแบ่งบรรจุ ผงชูรส หรือสารปรุงแต่งอาหาร
- (๒๐) การผลิต สะสม หรือแบ่งบรรจุ น้ำตาล น้ำเชื่อม
- (๒๑) การผลิต สะสม หรือแบ่งบรรจุเบะแซ
- (๒๒) การแกะ ตัดแต่ง ล้างสัตว์น้ำ ที่ไม่ใช่เป็นส่วนหนึ่งของกิจการห้องเย็น
- (๒๓) การประกอบกิจการห้องเย็นแช่แข็งอาหาร
- (๒๔) การเก็บ การถนอมอาหารด้วยเครื่องจักร
๔. กิจการที่เกี่ยวกับยา เวชภัณฑ์ อุปกรณ์การแพทย์ เครื่องสำอาง ผลิตภัณฑ์ทำความสะอาด
- (๑) การผลิต ไม้ บด ผสม หรือบรรจุยา
- (๒) การผลิต บรรจุยาสีฟัน แชมพู ผ้าเย็บ กระดาษเย็บ เครื่องสำอาง รวมทั้งสบู่ที่ใช้กับ
ร่างกาย
- (๓) การผลิต บรรจุสาลี ผลิตภัณฑ์จากสาลี
- (๔) การผลิตผ้าพันแผล ผ้าปิดแผล ผ้าอนามัย ผ้าอ้อมสำเร็จรูป
- (๕) การผลิตผงซักฟอก สบู่ น้ำยาทำความสะอาด หรือผลิตภัณฑ์ทำความสะอาดต่าง ๆ
๕. กิจการที่เกี่ยวกับการเกษตร
- (๑) การผลิต สะสม หรือแบ่งบรรจุน้ำมันจากพืช
- (๒) การล้าง อบ ร่ม หรือสะสมยางดิบ
- (๓) การผลิต หรือแบ่งบรรจุแป้งมันสำปะหลัง แป้งสา쿠 แป้งจากพืช หรือแป้งอื่น ๆ ในทำนอง
เดียวกัน
- (๔) การสีข้าว นวดข้าวด้วยเครื่องจักร หรือแบ่งบรรจุข้าวด้วยวิธีใด ๆ ก็ตาม
- (๕) การผลิตยาสูบ
- (๖) การขัด กะเทาะ หรือบดเมล็ดพืช
- (๗) การผลิต สะสม หรือแบ่งบรรจุปุ๋ยหรือวัสดุที่นำไปผลิตปุ๋ย
- (๘) การผลิตเส้นใยจากพืช
- (๙) การตาก สะสม ขนถ่ายผลิตผลของมันสำปะหลัง ข้าวเปลือก อ้อย ข้าวโพด
๖. กิจการที่เกี่ยวกับโลหะหรือแร่
- (๑) การผลิตภาชนะ เครื่องประดับ เครื่องมือ อุปกรณ์ หรือเครื่องใช้ต่าง ๆ ด้วยโลหะหรือแร่
- (๒) การถลุงแร่ การหลอม หรือหล่อโลหะทุกชนิด ยกเว้นกิจการที่ได้รับใบอนุญาตใน ๖ (๑)
- (๓) การกลึง เจาะ เชื่อม ตี ตัด ประสาน รีด หรืออัดโลหะด้วยเครื่องจักร หรือก๊าซ หรือไฟฟ้า
ยกเว้นกิจการที่ได้รับใบอนุญาตใน ๖ (๑)
- (๔) การเคลือบ ชุบโลหะด้วยตะกั่ว สังกะสี ดีบุก โครเมียม นิกเกิล หรือโลหะอื่นใด ยกเว้น
กิจการที่ได้รับใบอนุญาตใน ๖ (๑)
- (๕) การขัด ล้างโลหะด้วยเครื่องจักร หรือสารเคมี ยกเว้นกิจการที่ได้รับใบอนุญาตใน ๖ (๑)
- (๖) การทำเหมืองแร่ สะสม แยก คัดเลือก หรือล้างแร่

๗. กิจการที่เกี่ยวกับยานยนต์ เครื่องจักรหรือเครื่องกล

(๑) การต่อ ประกอบ เคาะ ปะผุ พ่นสี หรือพ่นสารกันสนิมยานยนต์

(๒) การผลิตยานยนต์ เครื่องจักร หรือเครื่องกล

(๓) การซ่อม การปรับแต่งเครื่องยนต์ เครื่องจักร เครื่องกล ระบบไฟฟ้า ระบบปรับอากาศ

หรืออุปกรณ์ที่เป็นส่วนประกอบของยานยนต์ เครื่องจักร หรือเครื่องกล

(๔) การประกอบธุรกิจเกี่ยวกับยานยนต์ เครื่องจักรหรือเครื่องกล ซึ่งมีไว้บริการหรือจำหน่าย และในการประกอบธุรกิจนั้นมีการซ่อมหรือปรับปรุงยานยนต์ เครื่องจักรหรือเครื่องกลดังกล่าวด้วย

(๕) การล้าง ขัดสี เคลือบสี หรืออัดฉีดยานยนต์

(๖) การผลิต สะสม จำหน่าย ซ่อม หรืออัดแบตเตอรี่

(๗) การจำหน่าย ซ่อม ปะ เชื่อมยางยานยนต์ หรือตั้งศูนย์ถ่วงล้อ

(๘) การผลิต ซ่อม ประกอบ หรืออัดผ้าเบรก ผ้าคลัตช์

(๙) การสะสม การซ่อมเครื่องกล เครื่องจักรเก่าหรืออุปกรณ์ที่เป็นส่วนประกอบของยานยนต์ เครื่องจักร หรือเครื่องกลเก่า

๘. กิจการที่เกี่ยวกับไม้หรือกระดาษ

(๑) การผลิตไม้ขีดไฟ

(๒) การเลื่อย ซอย ขัด ไล่ เจาะ ขุดร่อง ทำคิ้ว หรือตัดไม้ด้วยเครื่องจักร

(๓) การผลิต ฟัน ทาสารเคลือบเงา หรือสี แต่งสำเร็จสิ่งของเครื่องใช้หรือผลิตภัณฑ์จากไม้

หวาย ชานอ้อย

(๔) การอบไม้

(๕) การผลิต สะสม แบ่งบรรจุรูป

(๖) การผลิตสิ่งของ เครื่องใช้ เครื่องเขียน หรือผลิตภัณฑ์อื่นใดด้วยกระดาษ

(๗) การผลิตกระดาษชนิดต่าง ๆ

(๘) การเผาถ่าน หรือสะสมถ่าน

๙. กิจการที่เกี่ยวกับการบริการ

(๑) การประกอบกิจการสปา เว้นแต่เป็นการให้บริการในสถานพยาบาลตามกฎหมายว่าด้วยสถานพยาบาล หรือในสถานประกอบการเพื่อสุขภาพตามกฎหมายว่าด้วยสถานประกอบการเพื่อสุขภาพ

(๒) การประกอบกิจการอาบน้ำ อบ นวด

(๓) การประกอบกิจการนวดเพื่อสุขภาพ เว้นแต่เป็นการให้บริการในสถานพยาบาลตามกฎหมายว่าด้วยสถานพยาบาล หรือในสถานประกอบการเพื่อสุขภาพตามกฎหมายว่าด้วยสถานประกอบการเพื่อสุขภาพ

(๔) การประกอบกิจการสถานที่อาบน้ำ อบไอน้ำ อบสมุนไพร เว้นแต่เป็นการให้บริการในสถานพยาบาลตามกฎหมายว่าด้วยสถานพยาบาล หรือในสถานประกอบการเพื่อสุขภาพตามกฎหมายว่าด้วยสถานประกอบการเพื่อสุขภาพ

(๕) การประกอบกิจการโรงแรม สถานที่พักที่มีใช้โรงแรมที่จัดไว้เพื่อให้บริการพักชั่วคราวสำหรับคนเดินทางหรือบุคคลอื่นใดโดยมีค่าตอบแทน หรือกิจการอื่นในทำนองเดียวกัน

(๖) การประกอบกิจการหอพัก อาคารชุดให้เช่า ห้องเช่า หรือห้องแบ่งเช่าหรือกิจการอื่นในทำนองเดียวกัน

(๗) การประกอบกิจการโรงแรมหรู

(๘) การจัดให้มีมหรสพ การแสดงดนตรี เต้นรำ รำวง ร้องแจ๊ซ ดิสโกเธค คาราโอเกะ หรือตู้เพลง หรือการแสดงอื่น ๆ ในทำนองเดียวกัน

(๙) การประกอบกิจการสระว่ายน้ำ หรือกิจการอื่น ๆ ในทำนองเดียวกัน เว้นแต่เป็นการให้บริการที่ได้รับใบอนุญาตใน ๙ (๑)

(๑๐) การประกอบกิจการการเล่นสเก็ต หรือโรลเลอร์เบลด หรือการเล่นอื่น ๆ ในทำนองเดียวกัน

(๑๑) การประกอบกิจการเสริมสวย หรือแต่งผม เว้นแต่กิจการที่อยู่ในบังคับตามกฎหมายว่าด้วยการประกอบวิชาชีพเวชกรรม หรือตามกฎหมายว่าด้วยสถานประกอบการเพื่อสุขภาพ

(๑๒) การประกอบกิจการสถานที่ออกกำลังกาย

(๑๓) การประกอบกิจการให้บริการควบคุมน้ำหนัก

(๑๔) การประกอบกิจการสวนสนุก โบว์ลิง หรือตู้เกม

(๑๕) การประกอบกิจการให้บริการคอมพิวเตอร์

(๑๖) การประกอบกิจการสนามกอล์ฟ หรือสนามฝึกซ้อมกอล์ฟ

(๑๗) การประกอบกิจการห้องปฏิบัติการทางการแพทย์ การสาธารณสุข วิทยาศาสตร์หรือ

สิ่งแวดล้อม

(๑๘) การประกอบกิจการสักผิวหนัง หรือเจาะส่วนหนึ่งส่วนใดของร่างกาย

(๑๙) การประกอบกิจการให้บริการเลี้ยงและดูแลเด็กที่บ้านของผู้รับบริการ

(๒๐) การประกอบกิจการให้บริการดูแลผู้สูงอายุที่บ้านของผู้รับบริการ

(๒๑) การประกอบกิจการให้บริการสปา อาบน้ำ ตัดขน รับเลี้ยงหรือรับฝากสัตว์ชั่วคราว

(๒๒) การประกอบกิจการให้บริการลานสะสมตู้บรรจุสินค้า หรือลานจอดรถหัวลากตู้บรรจุสินค้า

๑๐. กิจการที่เกี่ยวกับสิ่งทอ

(๑) การปั่นด้าย กรอตัดย ทอผ้าด้วยเครื่องจักร หรือทอผ้าด้วยมือ

(๒) การสะสมปอ ป่าน ฝ้าย นุ่น หรือใยสังเคราะห์

(๓) การปั่นฝ้าย นุ่น ใยสังเคราะห์ด้วยเครื่องจักร

(๔) การทอเสื่อ กระสอบ พรม หรือสิ่งทออื่น ๆ ด้วยเครื่องจักร

(๕) การเย็บ ปักผ้า หรือสิ่งทออื่น ๆ ด้วยเครื่องจักร

(๖) การพิมพ์ผ้า และสิ่งทออื่น ๆ

(๗) การซัก อบ รีด หรืออัดกลีบผ้าด้วยเครื่องจักร

(๘) การย้อม ฟอก กัดสีผ้าหรือสิ่งทออื่น ๆ

๑๑. กิจการที่เกี่ยวกับหิน ดิน ทราาย ซีเมนต์ หรือวัตถุที่คล้ายคลึง

(๑) การผลิตภาชนะดินเผาหรือผลิตภัณฑ์ดินเผา

(๒) การระเบิด โม่ บด หรือย่อยหิน ด้วยเครื่องจักร

(๓) การผลิตสิ่งของ เครื่องใช้หรือผลิตภัณฑ์อื่น ๆ ด้วยซีเมนต์ หรือวัตถุที่คล้ายคลึง

(๔) การสะสม ผสมซีเมนต์ หิน ดิน ทราาย วัสดุก่อสร้าง รวมทั้งการขุด ตัก ดูด โม่ บด หรือ

ย่อย ด้วยเครื่องจักร ยกเว้นกิจการที่ได้รับใบอนุญาตใน ๑๑ (๒)

(๕) การเจียรไนเพชร พลอย หิน หรือกระจก หรือวัตถุที่คล้ายคลึง

(๖) การเลื่อย ตัด หรือประดิษฐ์หินเป็นสิ่งของ เครื่องใช้ หรือผลิตภัณฑ์ต่าง ๆ

(๗) การผลิตซอล์ก ปูนปาสเตอร์ ปูนขาว ดินสอพอง หรือเผาหินปูน

(๘) การผลิตผลิตภัณฑ์ต่าง ๆ ที่มีแร่ใยหินเป็นส่วนประกอบหรือส่วนผสม

(๙) การผลิต ตัด บดกระจกหรือผลิตภัณฑ์แก้ว

(๑๐) การผลิตกระดาษทราย หรือผ้าทราย

(๑๑) การผลิตใยแก้ว หรือผลิตภัณฑ์จากใยแก้ว

(๑๒) การล้าง การขัดด้วยการฟั่นทรายลงบนพื้นผิวกระจก แก้ว หิน หรือวัตถุอื่นใด ยกเว้น

กิจการที่ได้รับใบอนุญาตใน ๖ (๕)

๑๒. กิจกรรมที่เกี่ยวข้องกับปิโตรเลียม ปิโตรเคมี ถ่านหิน ถ่านโค้ก และสารเคมีต่าง ๆ
- (๑) การผลิต สะสม บรรจุ หรือขนส่งกรด ต่าง สารออกซิไดส์ หรือสารตัวทำลาย
 - (๒) การผลิต สะสม บรรจุ หรือขนส่งก๊าซ
 - (๓) การผลิต สะสม ถั่น หรือขนส่งปิโตรเลียมหรือผลิตภัณฑ์ปิโตรเลียม
 - (๔) การผลิต สะสม หรือขนส่งถ่านหิน หรือถ่านโค้ก
 - (๕) การพ่นสี ยกเว้นกิจการที่ได้รับใบอนุญาตใน ๗ (๑)
 - (๖) การผลิตสิ่งของเครื่องใช้หรือผลิตภัณฑ์ด้วยยางเทียม พลาสติก เซลลูลอยด์ เบเกอร์ไลท์ หรือวัตถุที่คล้ายคลึง
 - (๗) การไม่ สะสม หรือบดขุ่น
 - (๘) การผลิตสีหรือน้ำมันผสมสี
 - (๙) การผลิต ล้างฟิล์มรูปถ่ายหรือฟิล์มภาพยนตร์
 - (๑๐) การเคลือบ ชูวัตถุด้วยพลาสติก เซลลูลอยด์ เบเกอร์ไลท์ หรือวัตถุที่คล้ายคลึง
 - (๑๑) การผลิตพลาสติก เซลลูลอยด์ เบเกอร์ไลท์ หรือวัตถุที่คล้ายคลึง
 - (๑๒) การผลิต หรือบรรจุสารเคมีดับเพลิง
 - (๑๓) การผลิตน้ำแข็งแห้ง
 - (๑๔) การผลิต สะสม ขนส่งดอกไม้เพลิง หรือสารเคมีอันเป็นส่วนประกอบในการผลิตดอกไม้เพลิง
 - (๑๕) การผลิตแซลแล็ค หรือสารเคลือบเงา
 - (๑๖) การผลิต สะสม บรรจุ ขนส่งสารกำจัดศัตรูพืชหรือพาหะนำโรค
 - (๑๗) การผลิต สะสม หรือบรรจุขาว

หรือวัตถุที่คล้ายคลึง

๑๓. กิจกรรมอื่น ๆ
- (๑) การพิมพ์หนังสือหรือสิ่งพิมพ์อื่นที่มีลักษณะเดียวกันด้วยเครื่องจักร
 - (๒) การผลิต ซ่อมเครื่องอิเล็กทรอนิกส์ เครื่องไฟฟ้า อุปกรณ์อิเล็กทรอนิกส์ หรืออุปกรณ์

ไฟฟ้า

- (๓) การผลิตเทียน หรือเทียนไข หรือวัตถุที่คล้ายคลึง
- (๔) การพิมพ์แบบ พิมพ์เขียว หรือถ่ายเอกสาร
- (๕) การสะสมวัตถุหรือสิ่งของที่ชำรุด ใช้แล้วหรือเหลือใช้
- (๖) การประกอบกิจการโกดังสินค้า
- (๗) การล้างขวด ภาชนะหรือบรรจุภัณฑ์ที่ใช้แล้วเพื่อนำไปใช้ใหม่หรือแปรสภาพเป็น

ผลิตภัณฑ์ใหม่

- (๘) การพิมพ์ เขียน พ่นสี หรือวิธีอื่นใดลงบนวัตถุที่มีใช้สิ่งทอ
- (๙) การประกอบกิจการทำเทียบเรือประมง สะพานปลา หรือแพปลา
- (๑๐) การบรรจุหีบห่อสินค้าโดยใช้เครื่องจักร
- (๑๑) การให้บริการควบคุมป้องกันและกำจัดแมลง หรือสัตว์พาหะนำโรค
- (๑๒) การผลิตสิ่งของ เครื่องใช้ หรือผลิตภัณฑ์จากยาง
- (๑๓) การผลิต สะสม หรือขนส่งไบโอดีเซลและเอทานอล

ข้อ ๖ ผู้ดำเนินกิจการที่เป็นอันตรายต่อสุขภาพที่ต้องควบคุมภายในท้องถิ่นต้องดำเนินการให้เป็นไปตามหลักเกณฑ์ วิธีการ และเงื่อนไขที่กำหนดตามข้อบัญญัตินี้ รวมทั้งกฎกระทรวงและประกาศกระทรวง ออกตามความในพระราชบัญญัติการสาธารณสุข พ.ศ. ๒๕๓๕ และที่แก้ไขเพิ่มเติม

สถานประกอบกิจการที่ตั้งอยู่ในท้องที่ที่กฎหมายว่าด้วยการผังเมืองหรือกฎหมายว่าด้วยการควบคุมอาคารมีผลใช้บังคับ สถานประกอบกิจการที่เป็นโรงงานตามกฎหมายว่าด้วยโรงงาน หรือสถาน

ประกอบกิจการที่มีการประกอบกิจการเกี่ยวกับวัตถุอันตราย ต้องปฏิบัติตามกฎหมายว่าด้วยการนั้นและกฎหมายที่เกี่ยวข้องด้วย แล้วแต่กรณี

หมวด ๒

หลักเกณฑ์และเงื่อนไขทั่วไปสำหรับผู้ดำเนินกิจการปฏิบัติ
เกี่ยวกับการดูแลสภาพหรือสุขลักษณะของสถานที่ที่ใช้ดำเนินกิจการและมาตรการป้องกันอันตรายต่อสุขภาพ

ส่วนที่ ๑

สถานที่ตั้ง ลักษณะอาคาร และการสุขาภิบาล

ข้อ ๗ สถานที่ประกอบกิจการที่มีอาคารต้องเป็นอาคารที่มีความมั่นคง แข็งแรง และเหมาะสมที่จะประกอบกิจการที่ขออนุญาตได้ ตามกฎหมายว่าด้วยการควบคุมอาคารและกฎหมายอื่นที่เกี่ยวข้อง ทางหนีไฟ บันไดหนีไฟ หรือทางออกฉุกเฉินให้มีลักษณะตามกฎหมายว่าด้วยการควบคุมอาคารและกฎหมายอื่นที่เกี่ยวข้อง ทั้งนี้ ต้องไม่มีสิ่งกีดขวาง มีแสงสว่างเพียงพอและมีป้ายหรือเครื่องหมายแสดงชัดเจน โดยทางออกฉุกเฉินต้องมีไฟส่องสว่างฉุกเฉินเมื่อระบบไฟฟ้าปกติขัดข้อง

ข้อ ๘ สถานที่ประกอบกิจการที่มีอาคารต้องจัดให้มีระบบการจัดแสงสว่างและการระบายอากาศให้เป็นไปตามกฎหมายว่าด้วยการควบคุมอาคารและกฎหมายอื่นที่เกี่ยวข้อง

ข้อ ๙ สถานที่ประกอบกิจการที่มีอาคารต้องมีห้องน้ำและห้องส้วม ตามแบบและจำนวนที่กำหนดในกฎหมายว่าด้วยการควบคุมอาคารและกฎหมายอื่นที่เกี่ยวข้อง และมีการดูแลรักษาความสะอาดให้อยู่ในสภาพที่ถูกต้องสุขลักษณะเป็นประจำทุกวัน

ข้อ ๑๐ สถานที่ประกอบกิจการต้องมีการเก็บ รวบรวม หรือกำจัดมูลฝอยที่ถูกต้องสุขลักษณะ ดังนี้

(๑) มีภาชนะบรรจุ หรือภาชนะรองรับที่เหมาะสมและเพียงพอกับประเภทและปริมาณของมูลฝอย รวมทั้งมีการทำความสะอาดภาชนะบรรจุหรือภาชนะรองรับ และบริเวณที่เก็บภาชนะนั้นอยู่เสมอ

(๒) ในกรณีที่มีการกำจัดมูลฝอยเอง ต้องได้รับความเห็นชอบจากเจ้าพนักงานท้องถิ่นและต้องดำเนินการให้ถูกต้องตามข้อกำหนดของท้องถิ่น และกฎหมายที่เกี่ยวข้อง

(๓) กรณีที่มีมูลฝอยที่ปนเปื้อนสารพิษ หรือวัตถุอันตราย หรือสิ่งอื่นใดที่อาจเป็นอันตรายต่อสุขภาพหรือมีผลกระทบต่อสิ่งแวดล้อม จะต้องดำเนินการตามกฎหมายที่เกี่ยวข้อง

ข้อ ๑๑ สถานที่ประกอบกิจการต้องดูแลมิให้มีน้ำท่วมขังบริเวณสถานประกอบการและจัดให้มีการระบายน้ำหรือการดำเนินการอย่างใด ๆ ด้วยวิธีที่เหมาะสม เพื่อไม่ก่อให้เกิดความเดือดร้อนรำคาญหรือเป็นอันตรายต่อสุขภาพแก่ประชาชนในบริเวณใกล้เคียงในกรณีที่มีน้ำทิ้งหรือน้ำเสียเกิดขึ้นจากสถานประกอบการตามวรรคหนึ่งซึ่งการดำเนินการของสถานประกอบการดังกล่าวอยู่ภายใต้บังคับแห่งกฎหมายว่าด้วยโรงงานหรือกฎหมายว่าด้วยการส่งเสริมและรักษาคุณภาพสิ่งแวดล้อมแห่งชาติ สถานที่ประกอบกิจการต้องดำเนินการตามที่กฎหมายดังกล่าวกำหนด

ข้อ ๑๒ สถานที่ประกอบกิจการต้องมีการป้องกัน และกำจัดแมลงและสัตว์ที่เป็นพาหะนำโรคให้ถูกต้องตามหลักวิชาการ ทั้งนี้ ให้เป็นไปตามหลักเกณฑ์ที่รัฐมนตรีประกาศกำหนดโดยคำแนะนำของคณะกรรมการและประกาศในราชกิจจานุเบกษา

ข้อ ๑๓ สถานที่ประกอบกิจการที่มีโรงอาหารหรือห้องครัวที่จัดไว้สำหรับการประกอบอาหาร การปรุงอาหาร หรือการเสิร์ฟอาหารสำหรับผู้ปฏิบัติงาน ต้องดำเนินการให้ถูกต้องตามหลักสุขาภิบาลอาหาร ทั้งนี้ ตามข้อกำหนดของท้องถิ่น

ข้อ ๑๔ สถานประกอบกิจการต้องจัดวางสิ่งของให้เป็นระเบียบ เรียบร้อย ปลอดภัย เป็นสัดส่วน และดูแลรักษาความสะอาดให้ถูกต้องตามสุขลักษณะและอนามัย เพื่อให้เกิดความปลอดภัย และไม่ก่อให้เกิดเหตุรำคาญหรือเป็นอันตรายต่อสุขภาพ

ข้อ ๑๕ สถานประกอบกิจการต้องจัดให้มีน้ำดื่มสะอาดที่มีคุณภาพไม่ต่ำกว่าเกณฑ์คุณภาพน้ำบริโภคของกรมอนามัยสำหรับผู้ปฏิบัติงานอย่างเพียงพอทุกวัน รวมทั้งจัดให้มีภาชนะรองรับน้ำดื่มที่สะอาดและปราศจากสิ่งปนเปื้อนที่อาจเป็นอันตรายต่อสุขภาพ และสถานที่ตั้งน้ำดื่มและลักษณะการนำน้ำมาดื่มต้องไม่เกิดการปนเปื้อนจากสิ่งสกปรกหรือสิ่งที่เป็นอันตรายต่อสุขภาพ

ข้อ ๑๖ สถานประกอบกิจการต้องจัดให้มีน้ำใช้ที่มีปริมาณและคุณภาพเหมาะสมต่อการประกอบกิจการนั้น ๆ ทั้งนี้ ไม่รวมถึงน้ำที่ใช้ในกระบวนการผลิต

ส่วนที่ ๒

ความปลอดภัย อาชีวอนามัย และการป้องกันเหตุรำคาญ

ข้อ ๑๗ สถานประกอบกิจการต้องมีมาตรการความปลอดภัยในการทำงานและปฏิบัติให้เป็นไปตามกฎหมายว่าด้วยความปลอดภัย อาชีวอนามัย และสภาพแวดล้อมในการทำงานและกฎหมายอื่นที่เกี่ยวข้อง

ข้อ ๑๘ สถานประกอบกิจการที่มีการดำเนินการเกี่ยวกับวัตถุอันตรายต้องมีสถานที่ที่ปลอดภัยสำหรับเก็บรักษาวัตถุอันตราย หรือสิ่งของที่อาจก่อให้เกิดอันตรายหรืออัคคีภัยได้ง่ายไว้โดยเฉพาะตามกฎหมายว่าด้วยวัตถุอันตราย และกฎหมายอื่นที่เกี่ยวข้อง

ข้อ ๑๙ สถานประกอบกิจการที่ผู้ปฏิบัติงานอาจเปราะบางเนื่องจากสารเคมี วัตถุอันตรายหรือสิ่งอื่นใดอันอาจเป็นอันตรายต่อสุขภาพ ต้องจัดให้มีที่ชำระร่างกายฉุกเฉินและที่ล้างตาฉุกเฉินตามความจำเป็นและเหมาะสมกับคุณสมบัติของสารเคมี วัตถุอันตราย หรือสิ่งอื่นใดอันอาจเป็นอันตรายต่อสุขภาพ และขนาดของการประกอบกิจการตามที่กำหนดไว้ในกฎหมายว่าด้วยโรงงาน กฎหมายว่าด้วยวัตถุอันตราย และกฎหมายอื่นที่เกี่ยวข้อง

ข้อ ๒๐ สถานประกอบกิจการต้องใช้อุปกรณ์ เครื่องมือ หรือเครื่องจักรที่มีสภาพที่ปลอดภัยสำหรับการใช้งานในสถานประกอบกิจการ และต้องมีการติดตั้งในลักษณะที่แข็งแรง มั่นคงและปลอดภัย โดยมีระบบป้องกันอันตราย และป้ายคำเตือนหรือคำแนะนำในการป้องกันอันตรายจากอุปกรณ์ เครื่องมือ หรือเครื่องจักรนั้น ทั้งนี้ การจัดวางหรือการจัดเก็บอุปกรณ์ เครื่องมือหรือเครื่องจักรต้องเป็นระเบียบไม่กีดขวางทางเดินและการปฏิบัติงาน และต้องมีการดูแล ตรวจสอบและบำรุงรักษาให้อยู่ในสภาพดีตลอดเวลา

ข้อ ๒๑ สถานประกอบกิจการต้องจัดให้มีการตรวจสุขภาพผู้ปฏิบัติงานตามกฎหมายว่าด้วยความปลอดภัย อาชีวอนามัย และสภาพแวดล้อมในการทำงานในกรณีที่มีเหตุจำเป็นเพื่อคุ้มครองสุขภาพผู้ปฏิบัติงาน หรือผู้ที่อาจได้รับผลกระทบจากผู้ปฏิบัติงานในสถานประกอบกิจการ

ข้อ ๒๒ สถานประกอบกิจการใดที่การประกอบกิจการอาจก่อให้เกิดมลพิษทางเสียง มลพิษทางอากาศ มลพิษทางน้ำ มลพิษทางแสง มลพิษทางความร้อน มลพิษทางความสั่นสะเทือนของเสียอันตรายหรือมีการใช้สารเคมีหรือวัตถุอันตรายจะต้องดำเนินการควบคุมและป้องกันมิให้เกิดผลกระทบจนเป็นเหตุรำคาญหรืออาจเป็นอันตรายต่อสุขภาพของผู้ปฏิบัติงานและผู้อยู่อาศัยบริเวณใกล้เคียงหรือผู้ที่ต้องประสบกับเหตุนั้น

หมวด ๓
ใบอนุญาต

ข้อ ๒๔ เมื่อพ้นกำหนดเก้าสิบวันนับแต่วันที่ข้อบัญญัตินี้มีผลใช้บังคับ ห้ามมิให้ผู้ใดดำเนินการที่ต้องมีการควบคุมภายในท้องถิ่นในลักษณะที่เป็นการค้า เว้นแต่จะได้รับใบอนุญาตจากเจ้าพนักงานท้องถิ่น

ในการออกใบอนุญาต เจ้าพนักงานท้องถิ่นอาจกำหนดเงื่อนไขโดยเฉพาะให้ผู้รับใบอนุญาตปฏิบัติเพื่อป้องกันอันตรายต่อสุขภาพของสาธารณชนเพิ่มเติมจากที่กำหนดไว้โดยทั่วไปในข้อบัญญัตินี้ก็ได้

ใบอนุญาตให้ใช้ได้สำหรับกิจการประเภทเดียวและสำหรับสถานที่แห่งเดียว

ข้อ ๒๕ ผู้ใดประสงค์จะเป็นผู้ดำเนินการที่ต้องมีการควบคุมภายในท้องถิ่นในลักษณะที่เป็นการค้าจะต้องยื่นคำขอรับใบอนุญาตตามแบบที่กำหนดไว้ท้ายข้อบัญญัตินี้ พร้อมกับแสดงเอกสารและหลักฐานดังต่อไปนี้

(๑) บัตรประจำตัวประชาชน

(๒) สำเนาเอกสารสิทธิของสถานประกอบกิจการ (ที่ดิน/อาคาร/ยานพาหนะ)

(๓) หนังสือยินยอมรับกำจัดจากสถานประกอบกิจการกำจัดสิ่งปฏิกูล (กรณีที่ต้องไปกำจัดที่อื่น)

(๔) หนังสือให้ความเห็นชอบการประเมินผลกระทบต่อสิ่งแวดล้อม (กรณีที่กฎหมายกำหนด)

(๕) หลักฐานการรับฟังความคิดเห็นจากผู้มีส่วนได้เสีย (กรณีที่กฎหมายกำหนด)

(๖) ใบมอบอำนาจ (กรณีที่มีการมอบอำนาจ)

(๗) หลักฐานอื่นที่จำเป็น

ข้อ ๒๖ เมื่อได้รับคำขอรับใบอนุญาตหรือคำขอต่ออายุใบอนุญาต ให้เจ้าพนักงานท้องถิ่นตรวจสอบความถูกต้องของคำขอและความครบถ้วนของเอกสารหลักฐานทันที กรณีไม่ถูกต้อง ครบถ้วน ให้เจ้าพนักงานท้องถิ่นแจ้งต่อผู้ยื่นคำขอให้แก้ไขเพิ่มเติมเพื่อดำเนินการ หากไม่สามารถดำเนินการได้ในขณะนั้น ให้จัดทำบันทึกความบกพร่องและรายการเอกสารหรือหลักฐานยื่นเพิ่มเติมภายในระยะเวลาที่กำหนด โดยให้เจ้าหน้าที่และผู้ยื่นคำขอลงนามไว้ในบันทึกนั้นด้วย

เจ้าพนักงานท้องถิ่นต้องออกใบอนุญาตหรือมีหนังสือแจ้งคำสั่งไม่อนุญาตพร้อมด้วยเหตุผลให้ผู้ขออนุญาตทราบภายในสามสิบวันนับแต่วันที่ได้รับคำขอซึ่งมีรายละเอียดถูกต้องหรือครบถ้วนตามที่กำหนดในข้อบัญญัตินี้

ในกรณีที่มีเหตุจำเป็นที่เจ้าพนักงานท้องถิ่นไม่อาจออกใบอนุญาตหรือยังไม่อาจมีคำสั่งไม่อนุญาตได้ภายในกำหนดเวลาตามวรรคสอง ให้ขยายเวลาออกไปได้อีกไม่เกินสองครั้งครั้งละไม่เกินสิบห้าวันแต่ต้องมีหนังสือแจ้งการขยายเวลาและเหตุจำเป็นแต่ละครั้งให้ผู้ขออนุญาตทราบก่อนสิ้นกำหนดเวลาตามวรรคสองหรือตามที่ได้ขยายเวลาไว้แล้วนั้น แล้วแต่กรณี ทั้งนี้ หากเจ้าพนักงานท้องถิ่นพิจารณายังไม่แล้วเสร็จ ให้แจ้งเป็นหนังสือให้ผู้ยื่นคำขอทราบถึงเหตุแห่งความล่าช้าทุกเจ็ดวันจนกว่าจะพิจารณาแล้วเสร็จ

ข้อ ๒๗ ผู้ได้รับอนุญาตต้องมารับใบอนุญาตภายในสิบห้าวัน นับแต่วันที่ได้รับหนังสือแจ้งการอนุญาตจากเจ้าพนักงานท้องถิ่น เว้นแต่จะมีเหตุอันสมควรและได้แจ้งต่อเจ้าพนักงานท้องถิ่นทราบแล้ว

ข้อ ๒๘ บรรดาใบอนุญาตที่ออกให้ตามข้อบัญญัตินี้ให้มีอายุหนึ่งปีนับแต่วันที่ออกใบอนุญาต และให้ใช้ได้เพียงในเขตอำนาจของราชการส่วนท้องถิ่นเท่านั้น

ข้อ ๒๙ ผู้ได้รับใบอนุญาตที่ประสงค์จะขอต่ออายุใบอนุญาต ให้ดำเนินการยื่นคำขอต่ออายุใบอนุญาตไม่เกินเก้าสิบวันก่อนใบอนุญาตสิ้นอายุ เมื่อได้ยื่นคำขอพร้อมชำระค่าธรรมเนียมแล้วให้ประกอบกิจการต่อไปได้ ทั้งนี้ อัตราค่าธรรมเนียมให้เป็นไปตามข้อบัญญัตินี้ หรือตามข้อบัญญัติว่าด้วยอัตราค่าธรรมเนียมสำหรับการดำเนินการตามกฎหมายว่าด้วยการสาธารณสุข

หากผู้ได้รับใบอนุญาตประสงค์จะชำระค่าธรรมเนียมการต่ออายุใบอนุญาตแทนการยื่นคำขอต่ออายุใบอนุญาตตามวรรคหนึ่ง ต้องชำระค่าธรรมเนียมไม่เกินเก้าสิบวันก่อนใบอนุญาตสิ้นอายุ เมื่อราชการส่วนท้องถิ่นได้รับค่าธรรมเนียมเรียบร้อยแล้ว ให้ออกใบอนุญาตพร้อมหลักฐานการรับเงินให้แก่ผู้ขอต่ออายุใบอนุญาต ในกรณีมีเหตุที่ไม่สามารถออกใบอนุญาตได้ ผู้ได้รับใบอนุญาตสามารถนำหลักฐานการรับเงินที่ได้รับจากราชการส่วนท้องถิ่นมาใช้แทนใบอนุญาตได้

ให้เจ้าพนักงานท้องถิ่นประกาศให้มีช่องทางสำหรับรองรับการชำระค่าธรรมเนียมตามมาตรา ๔ แห่งพระราชกฤษฎีกากำหนดให้ผู้รับใบอนุญาตชำระค่าธรรมเนียมการต่ออายุใบอนุญาตแทนการยื่นคำขอต่ออายุใบอนุญาต พ.ศ. ๒๕๖๔ ให้แล้วเสร็จภายในหนึ่งร้อยแปดสิบวันนับแต่วันที่ข้อบัญญัตินี้ใช้บังคับ

ข้อ ๓๐ ผู้ได้รับใบอนุญาตตามข้อบัญญัตินี้ ต้องแสดงใบอนุญาตไว้โดยเปิดเผยและเห็นได้ง่าย ณ สถานที่ประกอบกิจการตลอดเวลาที่ประกอบกิจการ หรือแสดงใบอนุญาตโดยวิธีอิเล็กทรอนิกส์ตามประกาศกรมอนามัย เรื่อง วิธีการแสดงใบอนุญาต และหนังสือรับรองการแจ้งโดยวิธีการทางอิเล็กทรอนิกส์ พ.ศ. ๒๕๖๖

ข้อ ๓๑ ในกรณีที่ใบอนุญาตสูญหาย ถูกทำลาย หรือชำรุดในสาระที่สำคัญ ให้ผู้ได้รับใบอนุญาตยื่นคำขอรับใบแทนใบอนุญาตภายในสิบห้าวันนับแต่วันที่ได้ทราบถึงการสูญหาย ถูกทำลาย หรือชำรุด ตามแบบที่กำหนดไว้ท้ายข้อบัญญัตินี้

การขอรับใบแทนใบอนุญาตและการออกใบแทนใบอนุญาตให้เป็นไปตามหลักเกณฑ์ วิธีการ และเงื่อนไขดังต่อไปนี้

(๑) ในกรณีใบอนุญาตสูญหาย ให้ผู้ยื่นคำขอรับใบแทนใบอนุญาตนำสำเนาบันทึกการแจ้งความต่อพนักงานเจ้าหน้าที่แห่งท้องที่ที่ใบอนุญาตสูญหายมาแสดงต่อเจ้าพนักงานท้องถิ่นประกอบด้วย

(๒) ในกรณีใบอนุญาตถูกทำลาย หรือชำรุดในสาระที่สำคัญ ให้ผู้ยื่นคำขอรับใบแทนใบอนุญาตนำใบอนุญาตเดิมเท่าที่เหลืออยู่มาแสดงต่อเจ้าพนักงานท้องถิ่นประกอบด้วย

ข้อ ๓๒ ในกรณีที่ปรากฏว่าผู้รับใบอนุญาตตามข้อบัญญัตินี้ ไม่ปฏิบัติหรือปฏิบัติไม่ถูกต้องตามบทแห่งพระราชบัญญัติการสาธารณสุข พ.ศ. ๒๕๓๕ กฎกระทรวง หรือเทศบัญญัตินี้ หรือเงื่อนไขที่ระบุไว้ในใบอนุญาตในเรื่องที่กำหนดไว้เกี่ยวกับการประกอบกิจการตามที่ได้รับใบอนุญาตตามข้อบัญญัตินี้ เจ้าพนักงานท้องถิ่นมีอำนาจสั่งพักใช้ใบอนุญาตได้ภายในเวลาที่เห็นสมควรแต่ต้องไม่เกินสิบห้าวัน

ข้อ ๓๓ เจ้าพนักงานท้องถิ่นมีอำนาจออกคำสั่งเพิกถอนใบอนุญาตเมื่อปรากฏว่าผู้รับใบอนุญาต

(๑) ถูกสั่งพักใช้ใบอนุญาตตั้งแต่สองครั้งขึ้นไปและมีเหตุที่จะต้องถูกสั่งพักใช้ใบอนุญาตอีก

(๒) ต้องคำพิพากษาถึงที่สุดว่าได้กระทำความผิดตามพระราชบัญญัติการสาธารณสุข พ.ศ.

๒๕๓๕

(๓) ไม่ปฏิบัติหรือปฏิบัติไม่ถูกต้องตามบทแห่งพระราชบัญญัติการสาธารณสุข พ.ศ. ๒๕๓๕ กฎกระทรวง หรือข้อบัญญัตินี้ หรือเงื่อนไขที่ระบุไว้ในใบอนุญาตในเรื่องที่กำหนดไว้เกี่ยวกับการประกอบกิจการตามที่ได้รับใบอนุญาตตามข้อบัญญัตินี้ และการไม่ปฏิบัติหรือปฏิบัติไม่ถูกต้องนั้นก่อให้เกิดอันตรายอย่างร้ายแรงต่อสุขภาพของประชาชน หรือมีผลกระทบต่อสภาวะความเป็นอยู่ที่เหมาะสมกับการดำรงชีพของประชาชน

ข้อ ๓๔ คำสั่งพักใช้ใบอนุญาตและคำสั่งเพิกถอนใบอนุญาต ให้ทำเป็นหนังสือแจ้งให้ผู้รับใบอนุญาตทราบ ในกรณีที่ไม่พบผู้รับใบอนุญาต หรือผู้รับใบอนุญาตไม่ยอมรับคำสั่งดังกล่าว ให้ส่งคำสั่งโดยทางไปรษณีย์ตอบรับ หรือให้ปิดคำสั่งนั้นไว้ในที่เปิดเผยเห็นได้ง่าย ณ ภูมิลำเนาหรือสำนักทำการงานของผู้รับใบอนุญาต และให้ถือว่าผู้รับใบอนุญาตนั้นได้รับทราบคำสั่งแล้วตั้งแต่วันที่คำสั่งไปถึง หรือวันปิดคำสั่ง แล้วแต่กรณี

ข้อ ๓๕ ผู้ถูกสั่งเพิกถอนใบอนุญาตจะขอรับใบอนุญาตสำหรับการประกอบกิจการที่ถูกเพิกถอนใบอนุญาตอีกไม่ได้จนกว่าจะพ้นกำหนดหนึ่งปีนับแต่วันที่ถูกลงคำสั่งเพิกถอนใบอนุญาต

หมวด ๔
ค่าธรรมเนียมและค่าปรับ

ข้อ ๓๖ ผู้ได้รับใบอนุญาตต้องเสียค่าธรรมเนียมการออกใบอนุญาตตามบัญชีค่าธรรมเนียมที่กำหนดไว้ท้ายข้อบัญญัตินี้ในวันที่มารับใบอนุญาตสำหรับกรณีที่เป็นกรขอรับใบอนุญาตครั้งแรก หรือก่อนใบอนุญาตสิ้นอายุสำหรับกรณีที่เป็นกรขอต่ออายุใบอนุญาต ตลอดเวลาที่ยังดำเนินกิจการนั้น ถ้ามิได้เสียค่าธรรมเนียมภายในเวลาที่กำหนด ให้ชำระค่าปรับเพิ่มขึ้นอีกร้อยละยี่สิบของจำนวนค่าธรรมเนียมที่ค้างชำระ เว้นแต่ผู้ได้รับใบอนุญาตจะได้ออกเลิกการดำเนินกิจการนั้นก่อนถึงกำหนดการเสียค่าธรรมเนียมครั้งต่อไป

ในกรณีที่ผู้มีหน้าที่ต้องเสียค่าธรรมเนียมตามวรรคหนึ่งค้างชำระค่าธรรมเนียมติดต่อกันเกินกว่าสองครั้ง ให้เจ้าพนักงานท้องถิ่นมีอำนาจสั่งให้ผู้นั้นหยุดการดำเนินกิจการไว้จนกว่าจะได้เสียค่าธรรมเนียมและค่าปรับจนครบจำนวน

ข้อ ๓๗ บรรดาค่าธรรมเนียมและค่าปรับตามข้อบัญญัตินี้ ให้เป็นรายได้ของราชการส่วนท้องถิ่น

หมวด ๕
บทกำหนดโทษ

ข้อ ๓๘ ผู้ใดฝ่าฝืนคำสั่งของเจ้าพนักงานหรือไม่ปฏิบัติตามข้อบัญญัตินี้ ต้องระวางโทษตามที่กำหนดไว้ในบทกำหนดโทษแห่งพระราชบัญญัติการสาธารณสุข พ.ศ. ๒๕๓๕ และที่แก้ไขเพิ่มเติม

ประกาศ ณ วันที่

(ลงชื่อ)

(นายสุเมธ เย็นมาก)

นายกองค์การบริหารส่วนตำบลเขาหัวควาย

เห็นชอบ

(ลงชื่อ)

(วิสูตร อินทรกำเนต)

นายอำเภอพุนพิน

บัญชีอัตราค่าธรรมเนียมทำยาร่างข้อบัญญัติองค์การบริหารส่วนตำบลเขาหัวควาย
เรื่อง การควบคุมกิจการที่เป็นอันตรายต่อสุขภาพ พ.ศ.....

ลำดับที่	ประเภท	อัตรา ค่าธรรมเนียม รายปี / (บาท)
๑.	กิจการที่เกี่ยวกับสัตว์เลี้ยง	
	๑.๑ การเพาะพันธุ์ เลี้ยง และการอนุบาลสัตว์ทุกชนิด	
	๑.๑.๑ สัตว์บก	
	(๑) ตั้งแต่ ๑๐ ตัว แต่ไม่เกิน ๕๐ ตัว	๒๐๐
	(๒) เกิน ๕๐ ตัว แต่ไม่เกิน ๑๐๐ ตัว	๕๐๐
	(๓) เกิน ๑๐๐ ตัว ขึ้นไป	๑,๐๐๐
	๑.๑.๒ สัตว์ปีก	
	(๑) ตั้งแต่ ๑๐๐ ตัว แต่ไม่เกิน ๕๐๐ ตัว	๒๐๐
	(๒) เกิน ๕๐๐ ตัว แต่ไม่เกิน ๑,๐๐๐ ตัว	๓๐๐
	(๓) เกิน ๑,๐๐๐ ตัว แต่ไม่เกิน ๓,๐๐๐ ตัว	๕๐๐
	(๔) เกิน ๓,๐๐๐ ตัวขึ้นไป	๑,๐๐๐
	๑.๑.๓ สัตว์น้ำ	
	(๑) พื้นที่ตั้งแต่ ๒๕๐ ตารางเมตร แต่ไม่เกิน ๖๒๕ ตารางเมตร	๓๐๐
	(๒) พื้นที่ตั้งแต่ ๖๒๕ ตารางเมตร แต่ไม่เกิน ๑,๒๕๐ ตารางเมตร	๕๐๐
	(๓) พื้นที่เกิน ๑,๒๕๐ ตารางเมตร	๑,๕๐๐
	๑.๑.๔ สัตว์เลี้ยงคชาน	
	(๑) พื้นที่ตั้งแต่ ๑๐๐ ตารางเมตร แต่ไม่เกิน ๕๐๐ ตารางเมตร	๓๐๐
	(๒) พื้นที่ตั้งแต่ ๖๒๕ ตารางเมตร แต่ไม่เกิน ๑,๒๕๐ ตารางเมตร	๕๐๐
	(๓) พื้นที่เกิน ๑,๒๕๐ ตารางเมตร	๑,๒๕๐
	๑.๑.๕ แมลง	๒๐๐
	๑.๒ การประกอบกิจการเลี้ยง รวบรวมสัตว์ หรือธุรกิจอื่นใดอันมีลักษณะทำนองเดียวกัน เพื่อให้ประชาชนเข้าชมหรือเพื่อประโยชน์ของกิจการนั้น ทั้งนี้ไม่ว่าจะมีการเรียกเก็บค่าดูหรือค่าบริการในทางตรง หรือทางอ้อม หรือไม่ก็ตาม	
	(๑) พื้นที่ไม่เกิน ๘,๐๐๐ ตารางเมตร	๑,๐๐๐
	(๒) พื้นที่เกิน ๘,๐๐๐ ตารางเมตร	๒,๐๐๐

ลำดับที่	ประเภท	อัตรา ค่าธรรมเนียม รายปี / (บาท)
๒.	กิจการที่เกี่ยวกับสัตว์และผลิตภัณฑ์	
	๒.๑ การฆ่า หรือชำแหละสัตว์ ยกเว้นในสถานที่จำหน่ายอาหาร เร่ขาย หรือขาย ในตลาด	
	(๑) ไม่ใช่เครื่องจักร	๓๐๐
	(๒) ใช้เครื่องจักร	๕,๐๐๐
	๒.๒ การหมัก ฟอก ตาก หรือสะสมหนังสัตว์ ขนสัตว์	๑,๕๐๐
	๒.๓ การสะสมเขา กระดุก หรือชิ้นส่วนสัตว์ที่ยังมีได้แปรรูป	๑,๕๐๐
	๒.๔ การเคี้ยวหนัง เอ็น หรือไขสัตว์	๑,๕๐๐
	๒.๕ การผลิตสิ่งของเครื่องใช้หรือผลิตภัณฑ์อื่นๆ จากเปลือก กระดอง กระดุก เขา หนัง ขนสัตว์หรือส่วนอื่นๆ ของสัตว์ด้วยการต้ม นึ่ง ตาก เผาหรือกรรมวิธีใดๆ ซึ่งมีใช้ เพื่อเป็นอาหาร	๑,๕๐๐
	๒.๖ การผลิต โม่ ปั่น บด ผสม บรรจุ สะสม หรือกระทำอื่นใดต่อสัตว์หรือพืช หรือส่วนหนึ่งส่วนใดของสัตว์หรือพืชเพื่อเป็นอาหารสัตว์หรือส่วนประกอบของ อาหารสัตว์	
	(๑) ใช้เครื่องจักรไม่เกิน ๕ แรงม้า	๓๐๐
	(๒) ใช้เครื่องจักรเกิน ๕ แรงม้า	๑,๐๐๐
	๒.๗ การผลิต แปรรูป สะสม หรือล้างครั้ง	
	ใช้เครื่องจักร	๑,๐๐๐
๓.	กิจการที่เกี่ยวกับอาหาร เครื่องดื่ม น้ำดื่ม ยกเว้นในสถานที่จำหน่ายอาหาร การเร่ขาย การขายในตลาด และการผลิตเพื่อบริโภคในครัวเรือน	
	๓.๑ การผลิต สะสม หรือแบ่งบรรจุ น้ำพริกแกง น้ำพริกปรุงสำเร็จ เต้าเจี้ยว ซีอิ๊ว น้ำจิ้ม หรือซอสปรุงรสชนิดต่างๆ	
	(๑) ไม่ใช่เครื่องจักร	๑๐๐
	(๒) ใช้เครื่องจักรไม่เกิน ๕ แรงม้า	๕๐๐
	(๓) ใช้เครื่องจักรเกิน ๕ แรงม้า	๑,๕๐๐

ลำดับที่	ประเภท	อัตรา ค่าธรรมเนียม รายปี / (บาท)
	๓.๒ การผลิต สะสม หรือแบ่งบรรจุ อาหารหมัก ดอง จากสัตว์ ได้แก่ ปลา ร้า ปลาเจ่า กุ้งเจ่า ปลา ส้ม ปลาจ่อม แหนม หม่า ไส้กรอก กะปิ น้ำปลา หอยดอง น้ำเคย น้ำบูดู ไตปลา หรือผลิตภัณฑ์อื่นๆ ที่คล้ายคลึงกัน	
	(๑) ไม่ใช้เครื่องจักร	๑๐๐
	(๒) ใช้เครื่องจักรไม่เกิน ๕ แรงม้า	๕๐๐
	(๓) ใช้เครื่องจักรเกิน ๕ แรงม้า	๑,๕๐๐
	๓.๓ การผลิต สะสม หรือแบ่งบรรจุ อาหารหมัก ดอง แซ่อิม จากผัก ผลไม้ หรือพืช อย่างอื่น	
	(๑) ไม่ใช้เครื่องจักร	๑๐๐
	(๒) ใช้เครื่องจักร	๑,๐๐๐
	๓.๔ การผลิต สะสม หรือแบ่งบรรจุ อาหารจากพืชหรือสัตว์โดยการตาก บด นึ่ง ต้ม ตุ๋น เคี้ยว กวน ฉาบ ทอด อบ รมควัน ปิ้ง ย่าง เผา หรือวิธีอื่นใด	
	(๑) ไม่ใช้เครื่องจักร	๑๐๐
	(๒) ใช้เครื่องจักรไม่เกิน ๕ แรงม้า	๕๐๐
	(๓) ใช้เครื่องจักรเกิน ๕ แรงม้า	๑,๕๐๐
	๓.๕ การผลิต สะสม หรือแบ่งบรรจุ ลูกชิ้น	
	(๑) ใช้เครื่องจักรไม่เกิน ๒๐ แรงม้า	๓๐๐
	(๒) ใช้เครื่องจักรเกิน ๒๐ แรงม้า แต่ไม่เกิน ๑๐๐ แรงม้า	๑,๐๐๐
	(๓) ใช้เครื่องจักรเกิน ๑๐๐ แรง	๓,๐๐๐
	๓.๖ การผลิต สะสม หรือแบ่งบรรจุ เส้นหมี่ ขนมจีน ก๋วยเตี๋ยว เต้าฮวย เต้าหู้ วุ้นเส้น เกี๊ยมอี เนื้อสัตว์เทียม หรือผลิตภัณฑ์อื่นๆ ที่คล้ายคลึงกัน	
	(๑) ใช้เครื่องจักรไม่เกิน ๑๐ แรงม้า	๑,๐๐๐
	(๒) ใช้เครื่องจักรเกิน ๑๐ แรงม้า	๒,๐๐๐
	๓.๗ การผลิตบะหมี่ มั๊กกะโรนี สปาเกตตี้ พาสตา หรือผลิตภัณฑ์อื่นๆที่คล้ายคลึงกัน	
	(๑) ไม่ใช้เครื่องจักร	๓๐๐
	(๒) ใช้เครื่องจักรไม่เกิน ๕ แรงม้า	๑,๐๐๐
	(๓) ใช้เครื่องจักรเกิน ๕ แรงม้า	๓,๐๐๐

ลำดับที่	ประเภท	อัตราค่าธรรมเนียม รายปี / (บาท)
	๓.๘ การผลิต ขนมปิ้งสด ขนมปิ้งแห้ง จันอับ ขนมเปียะ ขนมอบอื่นๆ	
	(๑) ใช้เครื่องจักรไม่เกิน ๒๐ แรงม้า	๑,๐๐๐
	(๒) ใช้เครื่องจักรเกิน ๒๐ แรงม้า	๓,๐๐๐
	๓.๙ การผลิต สะสม หรือแบ่งบรรจุ น้ํานม หรือผลิตภัณฑ์จากน้ํานมสัตว์	
	(๑) ไม่ใช้เครื่องจักร	๑๐๐
	(๒) ใช้เครื่องจักรไม่เกิน ๒๐ แรงม้า	๑,๐๐๐
	(๓) ใช้เครื่องจักรเกิน ๒๐ แรงม้า	๕,๐๐๐
	๓.๑๐ การผลิต สะสม หรือแบ่งบรรจุ เนย เนยเทียม เนยผสม ผลิตภัณฑ์เนย ผลิตภัณฑ์เนยเทียม และผลิตภัณฑ์เนยผสม	
	(๑) ใช้เครื่องจักรไม่เกิน ๒๐ แรงม้า	๕๐๐
	(๒) ใช้เครื่องจักรเกิน ๒๐ แรงม้า	๑,๐๐๐
	๓.๑๑ การผลิตไอศกรีม	
	(๑) ใช้เครื่องจักร ๕ แรงม้า	๑,๐๐๐
	๓.๑๒ การคั่ว สะสม หรือแบ่งบรรจุกาแฟ	
	(๑) ใช้เครื่องจักรไม่เกิน ๒๐ แรงม้า	๓๐๐
	(๒) ใช้เครื่องจักรเกิน ๒๐ แรงม้า แต่ไม่เกิน ๑๐๐ แรงม้า	๑,๐๐๐
	(๓) ใช้เครื่องจักรเกิน ๑๐๐ แรงม้า	๓,๐๐๐
	๓.๑๓ การผลิต สะสม หรือแบ่งบรรจุ ใบชาแห้ง ชาผง หรือเครื่องดื่มชนิดผงอื่นๆ	
	(๑) ไม่ใช้เครื่องจักร	๒๐๐
	(๒) ใช้เครื่องจักร	๑,๐๐๐
	๓.๑๔ การผลิต สะสม หรือแบ่งบรรจุ เอทิลแอลกอฮอล์ สุรา เบียร์ ไวน์ น้ำส้มสายชู ข้าวหมาก น้ำตาลเมา	
	(๑) ไม่ใช้เครื่องจักร	๕๐๐
	(๒) ใช้เครื่องจักรไม่เกิน ๒๐ แรงม้า	๑,๐๐๐
	(๓) ใช้เครื่องจักรเกิน ๒๐ แรงม้า แต่ไม่เกิน ๕๐๐ แรงม้า	๓,๐๐๐
	(๔) ใช้เครื่องจักรเกิน ๕๐๐ แรงม้า แต่ไม่เกิน ๕,๐๐๐ แรงม้า	๕,๐๐๐
	(๕) ใช้เครื่องจักรเกิน ๕,๐๐๐ แรงม้า	๑๐,๐๐๐
	๓.๑๕ การผลิตน้ำกลั่น น้ำบริโภคน้ำดื่มจากเครื่องจำหน่ายอัตโนมัติ	
	(๑) ใช้เครื่องจักรไม่เกิน ๒๐ แรงม้า	๕๐๐
	(๒) ใช้เครื่องจักรเกิน ๒๐ แรงม้า แต่ไม่เกิน ๑,๐๐๐ แรงม้า	๓,๐๐๐
	(๓) ใช้เครื่องจักรเกิน ๑,๐๐๐ แรงม้า	๖,๐๐๐
	๓.๑๖ การผลิต สะสม แบ่งบรรจุ หรือขนส่งน้ำแข็ง	
	(๑) ใช้เครื่องจักรไม่เกิน ๑๐๐ แรงม้า	๑,๐๐๐
	(๒) ใช้เครื่องจักรเกิน ๑๐๐ แรงม้า แต่ไม่เกิน ๓๐๐ แรงม้า	๒,๐๐๐

ลำดับที่	ประเภท	อัตราค่าธรรมเนียม รายปี / (บาท)
	(๓) ใช้เครื่องจักรเกิน ๓๐๐ แรงม้า แต่ไม่เกิน ๕๐๐ แรงม้า	๓,๐๐๐
	(๔) ใช้เครื่องจักรเกิน ๕๐๐ แรงม้า	๖,๐๐๐
	๓.๑๗ การผลิต สะสม หรือแบ่งบรรจุ น้ำอัดลม น้ำหวาน น้ำโซดา น้ำจากพืช ผัก ผลไม้ เครื่องดื่มชนิดต่างๆ บรรจุกระป๋อง ขวดหรือภาชนะอื่นใด	
	(๑) ใช้เครื่องจักรตั้งแต่ ๑๐๐ แรงม้า แต่ไม่เกิน ๑,๐๐๐ แรงม้า	๓,๐๐๐
	(๒) ใช้เครื่องจักร ๑,๐๐๐ แรงม้า แต่ไม่เกิน ๕,๐๐๐ แรงม้า	๖,๐๐๐
	(๓) ใช้เครื่องจักรเกิน ๕,๐๐๐ แรงม้า	๙,๐๐๐
	๓.๑๘ การผลิต สะสม หรือแบ่งบรรจุ อาหารบรรจุกระป๋อง ขวด หรือภาชนะอื่นใด	
	(๑) ไม่ใช้เครื่องจักร	๑๐๐
	(๒) ใช้เครื่องจักรไม่เกิน ๒๐ แรงม้า	๕๐๐
	(๓) ใช้เครื่องจักรเกิน ๒๐ แรงม้า	๕,๐๐๐
	๓.๑๙ การผลิต สะสม หรือแบ่งบรรจุ ผงชูรส หรือสารปรุงแต่งอาหาร	
	(๑) ใช้เครื่องจักรไม่เกิน ๕๐๐ แรงม้า	๓,๐๐๐
	(๒) ใช้เครื่องจักรเกิน ๕๐๐ แรงม้า	๑๐,๐๐๐
	๓.๒๐ การผลิต สะสม หรือแบ่งบรรจุ น้ำตาล น้ำเชื่อม	
	(๑) ไม่ใช้เครื่องจักร	๑๐๐
	(๒) ใช้เครื่องจักรไม่เกิน ๒๐ แรงม้า	๑,๐๐๐
	(๓) ใช้เครื่องจักรเกิน ๒๐ แรงม้า	๕,๐๐๐
	๓.๒๑ การผลิต สะสม หรือแบ่งบรรจุ แปะแซ	
	(๑) ใช้เครื่องจักรไม่เกิน ๒๐ แรงม้า	๓,๐๐๐
	(๒) ใช้เครื่องจักรเกิน ๒๐ แรงม้า	๕,๐๐๐
	๓.๒๒ การแกะ ตัดแต่ง ล้างสัตว์น้ำ ที่ไม่ใช่เป็นส่วนหนึ่งของกิจการห้องเย็น	๒๐๐
	๓.๒๓ การประกอบกิจการห้องเย็นแช่แข็งอาหาร	
	(๑) พื้นที่ไม่เกิน ๕๐ ตารางเมตร	๒,๐๐๐
	(๒) พื้นที่เกิดเกิน ๕๐ ตารางเมตร แต่ไม่เกิน ๒๐๐ ตารางเมตร	๓,๐๐๐
	(๓) พื้นที่เกิดเกิน ๒๐๐ ตารางเมตร แต่ไม่เกิน ๕๐๐ ตารางเมตร	๔,๐๐๐
	(๔) พื้นที่เกิดเกิน ๕๐๐ ตารางเมตร	๕,๐๐๐
	๓.๒๔ การเก็บ การถนอมอาหารด้วยเครื่องจักร	๑,๐๐๐
๔.	กิจการที่เกี่ยวกับยา เวชภัณฑ์ อุปกรณ์การแพทย์ เครื่องสำอาง ผลิตภัณฑ์ ทำความสะอาด	
	๔.๑ การผลิต โม่ บด ผสม หรือบรรจุยา	
	(๑) ไม่ใช้เครื่องจักร	๒๐๐
	(๒) ใช้เครื่องจักรไม่เกิน ๕ แรงม้า	๕๐๐
	๔.๒ การผลิต บรรจุยาสีฟัน แชมพู ผ่าเย็บ กระดาษเย็บ เครื่องสำอาง รวมทั้งสบู่ ที่ใช้กับร่างกาย	
	(๑) ไม่ใช้เครื่องจักร	๒๐๐
	(๒) ใช้เครื่องจักรไม่เกิน ๕๐๐ แรงม้า	๕๐๐

ลำดับที่	ประเภท	อัตราค่าธรรมเนียม รายปี / (บาท)
	(๓) ใช้เครื่องจักรเกิน ๕๐๐ แรงม้า	๒,๐๐๐
	๔.๓ การผลิต บรรจุลำลี ผลิตภัณฑ์จากลำลี	๒,๐๐๐
	๔.๔ การผลิตผ้าพันแผล ผ้าปิดแผล ผ้าอนามัย ผ้าอ้อมสำเร็จรูป	๓,๐๐๐
	๔.๕ การผลิตผงซักฟอก สบู่ น้ำยาทำความสะอาด หรือผลิตภัณฑ์ทำความสะอาด ต่าง ๆ	
	(๑) ไม่ใช้เครื่องจักร	๒๐๐
	(๒) ใช้เครื่องจักรไม่เกิน ๕ แรงม้า	๕๐๐
	(๓) ใช้เครื่องจักรเกิน ๕ แรงม้า	๒,๐๐๐
๕.	กิจการที่เกี่ยวกับการเกษตร	
	๕.๑ การผลิต สะสม หรือแบ่งบรรจุน้ำมันจากพืช	
	(๑) ไม่ใช้เครื่องจักร	๕๐๐
	(๒) ใช้เครื่องจักรไม่เกิน ๑๐๐ แรงม้า	๑,๐๐๐
	(๓) ใช้เครื่องจักรเกิน ๑๐๐ แรงม้า แต่ไม่เกิน ๓๐๐ แรงม้า	๒,๐๐๐
	(๔) ใช้เครื่องจักรเกิน ๓๐๐ แรงม้า แต่ไม่เกิน ๕๐๐ แรงม้า	๓,๐๐๐
	(๕) ใช้เครื่องจักรเกิน ๕๐๐ แรงม้า	๖,๐๐๐
	๕.๒ การล้าง อบ ร่ม หรือสะสมยางดิบ	
	(๑) ไม่ใช้เครื่องจักร พื้นที่ไม่เกิน ๑๐๐ ตารางเมตร	๑,๐๐๐
	พื้นที่เกิน ๑๐๐ ตารางเมตร	๓,๐๐๐
	(๒) ใช้เครื่องจักรไม่เกิน ๕๐๐ แรงม้า	๔,๐๐๐
	(๓) ใช้เครื่องจักรเกิน ๕๐๐ แรงม้า แต่ไม่เกิน ๕,๐๐๐ แรงม้า	๖,๐๐๐
	(๔) ใช้เครื่องจักรเกิน ๕,๐๐๐ แรงม้า	๙,๐๐๐
	๕.๓ การผลิต หรือแบ่งบรรจุแป้งมันสำปะหลัง แป้งสาคู แป้งจากพืช หรือแป้งอื่นๆ ในทำนองเดียวกัน	
	(๑) ใช้เครื่องจักรไม่เกิน ๑๐๐ แรงม้า	๑,๐๐๐
	(๒) ใช้เครื่องจักรเกิน ๑๐๐ แรงม้า แต่ไม่เกิน ๓๐๐ แรงม้า	๒,๐๐๐
	(๓) ใช้เครื่องจักรเกิน ๓๐๐ แรงม้า แต่ไม่เกิน ๕๐๐ แรงม้า	๓,๐๐๐
	(๔) ใช้เครื่องจักรเกิน ๕๐๐ แรงม้า	๖,๐๐๐
	๕.๔ การสีข้าว นวดข้าวด้วยเครื่องจักร หรือแบ่งบรรจุข้าวด้วยวิธีใดๆ ก็ตาม	
	(๑) ใช้เครื่องจักรไม่เกิน ๑๐๐ แรงม้า	๑,๐๐๐
	(๒) ใช้เครื่องจักรเกิน ๑๐๐ แรงม้า แต่ไม่เกิน ๓๐๐ แรงม้า	๒,๐๐๐
	(๓) ใช้เครื่องจักรเกิน ๓๐๐ แรงม้า แต่ไม่เกิน ๕๐๐ แรงม้า	๓,๐๐๐
	(๔) ใช้เครื่องจักรเกิน ๕๐๐ แรงม้า	๖,๐๐๐
	๕.๕ การผลิตยาสูบ	
	(๑) ไม่ใช้เครื่องจักร	๕๐๐
	(๒) ใช้เครื่องจักร	๖,๐๐๐
	๕.๖ การขีด กะเทาะ หรือบดเมล็ดพืช	
	(๑) ใช้เครื่องจักรไม่เกิน ๑๐๐ แรงม้า	๑,๐๐๐

ลำดับที่	ประเภท	อัตราค่าธรรมเนียม รายปี / (บาท)
	(๒) ใช้เครื่องจักรเกิน ๑๐๐ แรงม้า แต่ไม่เกิน ๓๐๐ แรงม้า (๓) ใช้เครื่องจักร ๓๐๐ แรงม้า แต่ไม่เกิน ๕๐๐ แรงม้า (๔) ใช้เครื่องจักรเกิน ๕๐๐ แรงม้า	๒,๐๐๐ ๓,๐๐๐ ๖,๐๐๐
	๕.๗ การผลิต สะสม หรือแบ่งบรรจุปุ๋ยหรือวัสดุที่นำไปผลิตปุ๋ย	
	(๑) ไม่ใช้เครื่องจักร (๒) ใช้เครื่องจักรไม่เกิน ๑๐๐ แรงม้า (๓) ใช้เครื่องจักรเกิน ๑๐๐ แรงม้า แต่ไม่เกิน ๓๐๐ แรงม้า (๔) ใช้เครื่องจักรเกิน ๓๐๐ แรงม้า แต่ไม่เกิน ๕๐๐ แรงม้า (๕) ใช้เครื่องจักรเกิน ๕๐๐ แรงม้า	๕๐๐ ๑,๐๐๐ ๒,๐๐๐ ๓,๐๐๐ ๖,๐๐๐
	๕.๘ การผลิตเส้นใยจากพืช	
	(๑) ใช้เครื่องจักรไม่เกิน ๑๐๐ แรงม้า (๒) ใช้เครื่องจักรเกิน ๑๐๐ แรงม้า แต่ไม่เกิน ๓๐๐ แรงม้า (๓) ใช้เครื่องจักรเกิน ๓๐๐ แรงม้า แต่ไม่เกิน ๕๐๐ แรงม้า (๔) ใช้เครื่องจักรเกิน ๕๐๐ แรงม้า	๑,๐๐๐ ๒,๐๐๐ ๓,๐๐๐ ๖,๐๐๐
	๕.๙ การตาก สะสม ขนถ่ายผลิตผลของมันสำปะหลัง ข้าวเปลือก อ้อย ข้าวโพด	
	(๑) พื้นที่ไม่เกิน ๕๐ ตารางเมตร (๒) พื้นที่เกิน ๕๐ ตารางเมตร แต่ไม่เกิน ๒๐๐ ตารางเมตร (๓) พื้นที่เกิน ๒๐๐ ตารางเมตร แต่ไม่เกิน ๕๐๐ ตารางเมตร (๔) พื้นที่เกิน ๕๐๐ ตารางเมตร	๒,๐๐๐ ๓,๐๐๐ ๔,๐๐๐ ๕,๐๐๐
๖.	กิจการที่เกี่ยวกับโลหะหรือแร่	
	๖.๑ การผลิตภาชนะ เครื่องประดับ เครื่องมือ อุปกรณ์ หรือเครื่องใช้ต่างๆ ด้วยโลหะหรือแร่	
	(๑) ใช้เครื่องจักรไม่เกิน ๑๐๐ แรงม้า (๒) ใช้เครื่องจักรเกิน ๑๐๐ แรงม้า แต่ไม่เกิน ๓๐๐ แรงม้า (๓) ใช้เครื่องจักรเกิน ๓๐๐ แรงม้า แต่ไม่เกิน ๕๐๐ แรงม้า (๔) ใช้เครื่องจักรเกิน ๕๐๐ แรงม้า	๑,๐๐๐ ๒,๐๐๐ ๓,๐๐๐ ๖,๐๐๐
	๖.๒ การถลุงแร่ การหลอม หรือหล่อโลหะทุกชนิด ยกเว้นกิจการที่ได้รับใบอนุญาต ใน ๖.๑	
	(๑) ใช้เครื่องจักรไม่เกิน ๑๐๐ แรงม้า (๒) ใช้เครื่องจักรเกิน ๑๐๐ แรงม้า แต่ไม่เกิน ๓๐๐ แรงม้า (๓) ใช้เครื่องจักรเกิน ๓๐๐ แรงม้า แต่ไม่เกิน ๕๐๐ แรงม้า (๔) ใช้เครื่องจักรเกิน ๕๐๐ แรงม้า	๑,๐๐๐ ๒,๐๐๐ ๓,๐๐๐ ๖,๐๐๐
	๖.๓ การกลึง เจาะ เชื่อม ตี ตัด ประสาน รีด หรืออัดโลหะด้วยเครื่องจักร หรือก๊าซ หรือไฟฟ้า ยกเว้นกิจการที่ได้รับใบอนุญาตใน ๖.๑	
	(๑) ใช้เครื่องจักรไม่เกิน ๑๐๐ แรงม้า (๒) ใช้เครื่องจักรเกิน ๑๐๐ แรงม้า แต่ไม่เกิน ๓๐๐ แรงม้า (๓) ใช้เครื่องจักรเกิน ๓๐๐ แรงม้า แต่ไม่เกิน ๕๐๐ แรงม้า (๔) ใช้เครื่องจักรเกิน ๕๐๐ แรงม้า	๑,๐๐๐ ๒,๐๐๐ ๓,๐๐๐ ๖,๐๐๐

ลำดับที่	ประเภท	อัตราค่าธรรมเนียม รายปี / (บาท)
	๖.๔ การเคลือบ ชุบโลหะด้วยตะกั่ว สังกะสี ดีบุก โครเมียม นิกเกิล หรือโลหะอื่นใด ยกเว้นกิจการที่ได้รับใบอนุญาตใน ๖.๑	
	(๑) ใช้เครื่องจักรไม่เกิน ๑๐๐ แรงม้า	๑,๐๐๐
	(๒) ใช้เครื่องจักรเกิน ๑๐๐ แรงม้า แต่ไม่เกิน ๓๐๐ แรงม้า	๒,๐๐๐
	(๓) ใช้เครื่องจักรเกิน ๓๐๐ แรงม้า แต่ไม่เกิน ๕๐๐ แรงม้า	๓,๐๐๐
	(๔) ใช้เครื่องจักรเกิน ๕๐๐ แรงม้า	๖,๐๐๐
	๖.๕ การขัด ล้างโลหะด้วยเครื่องจักร หรือสารเคมี ยกเว้นกิจการที่ได้รับใบอนุญาตใน ๖.๑	
	(๑) ใช้เครื่องจักรไม่เกิน ๑๐๐ แรงม้า	๑,๐๐๐
	(๒) ใช้เครื่องจักรเกิน ๑๐๐ แรงม้า แต่ไม่เกิน ๓๐๐ แรงม้า	๒,๐๐๐
	(๓) ใช้เครื่องจักรเกิน ๓๐๐ แรงม้า แต่ไม่เกิน ๕๐๐ แรงม้า	๓,๐๐๐
	(๔) ใช้เครื่องจักรเกิน ๕๐๐ แรงม้า	๖,๐๐๐
	๖.๖ การทำเหมืองแร่ สะสม แยก คัดเลือก หรือล้างแร่	
	(๑) พื้นที่ไม่เกิน ๕๐ ตารางเมตร	๒,๐๐๐
	(๒) พื้นที่เกิน ๕๐ ตารางเมตรแต่ไม่เกิน ๒๐๐ ตารางเมตร	๓,๐๐๐
	(๓) พื้นที่เกิน ๒๐๐ ตารางเมตร แต่ไม่เกิน ๕๐๐ ตารางเมตร	๔,๐๐๐
	(๔) พื้นที่เกิน ๕๐๐ ตารางเมตร	๕,๐๐๐
๗.	กิจการที่เกี่ยวกับยานยนต์ เครื่องจักรหรือเครื่องกล	
	๗.๑ การต่อ ประกอบ เคาะ ปะผุ พ่นสี หรือพ่นสารกันสนิมยานยนต์	
	(๑) พื้นที่ไม่เกิน ๑๐๐ ตารางเมตร	๕๐๐
	(๒) พื้นที่เกิน ๑๐๐ ตารางเมตร แต่ไม่เกิน ๒๐๐ ตารางเมตร	๑,๐๐๐
	(๓) พื้นที่เกิน ๒๐๐ ตารางเมตร แต่ไม่เกิน ๕๐๐ ตารางเมตร	๑,๕๐๐
	(๔) พื้นที่เกิน ๕๐๐ ตารางเมตร	๒,๐๐๐
	๗.๒ การผลิตยานยนต์ เครื่องจักร หรือเครื่องกล	๑๐,๐๐๐
	๗.๓ การซ่อม การปรับแต่งเครื่องยนต์ เครื่องจักร เครื่องกล ระบบไฟฟ้า ระบบปรับอากาศ หรืออุปกรณ์ที่เป็นส่วนประกอบของยานยนต์ เครื่องจักร เครื่องกล	
	(๑) พื้นที่ไม่เกิน ๑๐๐ ตารางเมตร	๕๐๐
	(๒) พื้นที่เกิน ๑๐๐ ตารางเมตร แต่ไม่เกิน ๒๐๐ ตารางเมตร	๑,๐๐๐
	(๓) พื้นที่เกิน ๒๐๐ ตารางเมตร แต่ไม่เกิน ๕๐๐ ตารางเมตร	๑,๕๐๐
	(๔) พื้นที่เกิน ๕๐๐ ตารางเมตร	๒,๐๐๐
	๗.๔ การประกอบธุรกิจเกี่ยวกับยานยนต์ เครื่องจักรหรือเครื่องกล ซึ่งมีไว้บริการหรือจำหน่าย และในการประกอบธุรกิจนั้นมีการซ่อมหรือปรับปรุงยานยนต์ เครื่องจักรหรือเครื่องกล ดังกล่าวด้วย	
	(๑) พื้นที่ไม่เกิน ๑๐๐ ตารางเมตร	๑,๐๐๐
	(๒) พื้นที่เกิน ๑๐๐ ตารางเมตร แต่ไม่เกิน ๒๐๐ ตารางเมตร	๒,๐๐๐
	(๓) พื้นที่เกิน ๒๐๐ ตารางเมตร แต่ไม่เกิน ๕๐๐ ตารางเมตร	๓,๐๐๐
	(๔) พื้นที่เกิน ๕๐๐ ตารางเมตร	๕,๐๐๐

ลำดับที่	ประเภท	อัตรา ค่าธรรมเนียม รายปี / (บาท)
	๗.๕ การล้าง ขัดสี เคลือบสี หรืออัดฉีดยานยนต์	
	(๑) พื้นที่ไม่เกิน ๑๐๐ ตารางเมตร	๓๐๐
	(๒) พื้นที่เกิดเกิน ๑๐๐ ตารางเมตร แต่ไม่เกิน ๒๐๐ ตารางเมตร	๕๐๐
	(๓) พื้นที่เกิดเกิน ๒๐๐ ตารางเมตร แต่ไม่เกิน ๕๐๐ ตารางเมตร	๑,๐๐๐
	(๔) พื้นที่เกิดเกิน ๕๐๐ ตารางเมตร	๑,๕๐๐
	๗.๖ การผลิต สະສມ ຈຳນ່າຍ ສ່ອມ ຫຼືອັດແບຕເຕອຣີ	
	(๑) พื้นที่ไม่เกิน ๕๐ ตารางเมตร	๕๐๐
	(๒) พื้นที่เกิดเกิน ๕๐ ตารางเมตร แต่ไม่เกิน ๑๐๐ ตารางเมตร	๑,๐๐๐
	(๓) พื้นที่เกิดเกิน ๑๐๐ ตารางเมตร	๓,๐๐๐
	๗.๗ การจำหน่าย ส່ອມ ປະ ເຊື່ອມຍາງຍານຍນດ໌ ຫຼືອັດຕັ້ງຄຸນຍ໌ຄ່ວງຄ້ອ	
	(๑) พื้นที่ไม่เกิน ๕๐ ตารางเมตร	๒๐๐
	(๒) พื้นที่เกิดเกิน ๕๐ ตารางเมตร แต่ไม่เกิน ๒๐๐ ตารางเมตร	๕๐๐
	(๓) พื้นที่เกิดเกิน ๒๐๐ ตารางเมตร	๑,๐๐๐
	๗.๘ การผลิต ส່ອມ ປຣະກອບ ຫຼືອັດຜ້າເບຣກ ຜ້າຄລັຕ໌ຊ໌	๒๐๐
	๗.๙ การສະສມ ການສ່ອມເຄື່ອງຄ ເຄື່ອງຈັກເກ່າຫຼືອຸປະກຣນ໌ທີ່ເປັນສ່ວນປຣະກອບຂອງ ຍານຍນດ໌ ເຄື່ອງຈັກ ຫຼືເຄື່ອງຄເກ່າ	
	(๑) พื้นที่ไม่เกิน ๕๐ ตารางเมตร	๓๐๐
	(๒) พื้นที่เกิดเกิน ๕๐ ตารางเมตร แต่ไม่เกิน ๑๐๐ ตารางเมตร	๕๐๐
	(๓) พื้นที่เกิดเกิน ๑๐๐ ตารางเมตร	๑,๐๐๐
๘.	กิจการที่เกี่ยวข้องกับไม้หรือกระดาษ	
	๘.๑ การผลิตไม้ซีดไฟ	๒,๐๐๐
	๘.๒ การเลื่อย ซอย ขัด สี เຈາະ ຫຼືຂຸດຣ່ອງ ຫຳຄົ້ວ ຫຼືອັດຕັດໄມ້ດ້ວຍເຄື່ອງຈັກ	
	(๑) ใช้เครื่องจักรไม่เกิน ๕๐ แรงม้า	๑,๐๐๐
	(๒) ใช้เครื่องจักรเกิน ๕๐ แรงม้า แต่ไม่เกิน ๓๐๐ แรงม้า	๓,๐๐๐
	(๓) ใช้เครื่องจักรเกิน ๓๐๐ แรงม้า	๖,๐๐๐
	๘.๓ การผลิต พ่น ทาสารเคลือบเงา หรือสี แต่งสำเร็จสิ่งของเครื่องใช้หรือผลิตภัณฑ์ จากไม้ หวาย ฆานอ้อย	
	(๑) ใช้เครื่องจักรไม่เกิน ๒๐ แรงม้า	๕๐๐
	(๒) ใช้เครื่องจักรเกิน ๒๐ แรงม้า แต่ไม่เกิน ๑๐๐ แรงม้า	๑,๐๐๐
	(๓) ใช้เครื่องจักรเกิน ๑๐๐ แรงม้า	๓,๐๐๐
	๘.๔ การอบไม้	
	(๑) ใช้เครื่องจักรไม่เกิน ๑๐๐ แรงม้า	๑,๐๐๐
	(๒) ใช้เครื่องจักรเกิน ๑๐๐ แรงม้า แต่ไม่เกิน ๓๐๐ แรงม้า	๒,๐๐๐
	(๓) ใช้เครื่องจักรเกิน ๓๐๐ แรงม้า	๓,๐๐๐
	๘.๕ การผลิต สະສມ ແບ່ງບຣຣຈູຣູບ	
	(๑) ไม่ใช้เครื่องจักร	๓๐๐
	(๒) ใช้เครื่องจักร	๑,๐๐๐

ลำดับที่	ประเภท	อัตราค่าธรรมเนียม รายปี / (บาท)
	๘.๖ การผลิตสิ่งของ เครื่องใช้ เครื่องเขียน หรือผลิตภัณฑ์อื่นใดด้วยกระดาษ	
	(๑) ไม่ใช่เครื่องจักร	๕๐๐
	(๒) ใช้เครื่องจักรไม่เกิน ๑๐๐ แรงม้า	๑,๐๐๐
	(๓) ใช้เครื่องจักรเกิน ๑๐๐ แรงม้า แต่ไม่เกิน ๓๐๐ แรงม้า	๒,๐๐๐
	(๔) ใช้เครื่องจักรเกิน ๓๐๐ แรงม้า แต่ไม่เกิน ๕๐๐ แรงม้า	๓,๐๐๐
	(๕) ใช้เครื่องจักรเกิน ๕๐๐ แรงม้า	๖,๐๐๐
	๘.๗ การผลิตกระดาษชนิดต่างๆ	
	(๑) ไม่ใช่เครื่องจักร	๕๐๐
	(๒) ใช้เครื่องจักรไม่เกิน ๑๐๐ แรงม้า	๑,๐๐๐
	(๓) ใช้เครื่องจักรเกิน ๑๐๐ แรงม้า แต่ไม่เกิน ๓๐๐ แรงม้า	๒,๐๐๐
	(๔) ใช้เครื่องจักรเกิน ๓๐๐ แรงม้า แต่ไม่เกิน ๕๐๐ แรงม้า	๓,๐๐๐
	(๕) ใช้เครื่องจักรเกิน ๕๐๐ แรงม้า	๖,๐๐๐
	๘.๘ การเผาถ่าน หรือสะสมถ่าน	
	(๑) พื้นที่ไม่เกิน ๑๐๐ ตารางเมตร	๒๐๐
	(๒) พื้นที่เกิน ๑๐๐ ตารางเมตร	๕๐๐
๙.	กิจการที่เกี่ยวกับการบริการ	
	๙.๑ การประกอบกิจการสปา เว้นแต่เป็นการให้บริการในสถานพยาบาล ตามกฎหมายว่าด้วยสถานพยาบาล หรือในสถานประกอบการเพื่อสุขภาพ ตามกฎหมายว่าด้วยสถานประกอบการเพื่อสุขภาพ	๕๐๐
	๙.๒ การประกอบกิจการอาบ อบ นวด	๑,๐๐๐
	๙.๓ การประกอบกิจการนวดเพื่อสุขภาพ เว้นแต่เป็นการให้บริการในสถานพยาบาล ตามกฎหมายว่าด้วยสถานพยาบาล หรือในสถานประกอบการเพื่อสุขภาพ ตามกฎหมายว่าด้วยสถานประกอบการเพื่อสุขภาพ	๕๐๐
	๙.๔ การประกอบกิจการสถานที่อาบน้ำ อบไอน้ำ อบสมุนไพร เว้นแต่เป็นการ ให้บริการในสถานพยาบาลตามกฎหมายว่าด้วยสถานพยาบาล หรือในสถาน ประกอบการเพื่อสุขภาพตามกฎหมายว่าด้วยสถานประกอบการเพื่อสุขภาพ	๑,๐๐๐
	๙.๕ การประกอบกิจการโรงแรม สถานที่พักที่มีใช้โรงแรมที่จัดไว้เพื่อให้บริการ พักชั่วคราวสำหรับคนเดินทางหรือบุคคลอื่นใดโดยมีค่าตอบแทน หรือกิจการอื่น ในทำนองเดียวกัน	๑,๐๐๐
	(๑) ไม่เกิน ๑๐ ห้อง	๕๐๐
	(๒) เกิน ๑๐ ห้อง แต่ไม่เกิน ๒๐ ห้อง	๑,๐๐๐
	(๓) เกิน ๒๐ ห้อง แต่ไม่เกิน ๕๐ ห้อง	๒,๐๐๐
	(๔) เกิน ๕๐ ห้อง แต่ไม่เกิน ๑๐๐ ห้อง	๓,๐๐๐
	(๕) เกิน ๑๐๐ ห้อง	๕,๐๐๐
	๙.๖ การประกอบกิจการหอพัก อาคารชุดให้เช่า ห้องเช่า หรือห้องแบ่งเช่า หรือกิจการอื่นในทำนองเดียวกัน	
	(๑) ไม่เกิน ๕ ห้อง	๒๐๐
	(๒) เกิน ๕ ห้อง แต่ไม่เกิน ๑๐ ห้อง	๓๐๐

ลำดับที่	ประเภท	อัตราค่าธรรมเนียม รายปี / (บาท)
	(๓) เกิน ๑๐ ห้อง แต่ไม่เกิน ๓๐ ห้อง	๕๐๐
	(๔) เกิน ๓๐ ห้อง	๑,๐๐๐
	๙.๗ การประกอบกิจการโรงแรมหรสพ	๕๐๐
	๙.๘ การจัดให้มีมหรสพ การแสดงดนตรี เต็มรำ รำวง ร้องแจ๊ส ดิสโก้เธค คาราโอเกะ หรือตู้เพลง หรือการแสดงอื่นๆ ในทำนองเดียวกัน	๕๐๐
	๙.๙ การประกอบกิจการสระว่ายน้ำ หรือกิจการอื่นๆ ในทำนองเดียวกัน เว้นแต่เป็นการให้บริการที่ได้รับใบอนุญาตใน ๙.๑	๕๐๐
	๙.๑๐ การประกอบกิจการการเล่นสเก็ต หรือโรลเลอร์เบลต หรือการเล่นอื่นๆ ในทำนองเดียวกัน	๕๐๐
	๙.๑๑ การประกอบกิจการเสริมสวย หรือแต่งผม เว้นแต่กิจการที่อยู่ในบังคับตามกฎหมายว่าด้วยการประกอบวิชาชีพเวชกรรม หรือตามกฎหมายว่าด้วยสถานประกอบการเพื่อสุขภาพ	๓๐๐
	๙.๑๒ การประกอบกิจการสถานที่ออกกำลังกาย	๕๐๐
	๙.๑๓ การประกอบกิจการให้บริการควบคุมน้ำหนัก	๓๐๐
	๙.๑๔ การประกอบกิจการสวนสนุก โบว์ลิง หรือตู้เกมส์	๕๐๐
	๙.๑๕ การประกอบกิจการให้บริการคอมพิวเตอร์	๕๐๐
	๙.๑๖ การประกอบกิจการสนามกอล์ฟ หรือสนามฝึกซ้อมกอล์ฟ	๑,๐๐๐
	๙.๑๗ การประกอบกิจการห้องปฏิบัติการทางการแพทย์ การสาธารณสุข วิทยาศาสตร์หรือสิ่งแวดล้อม	๕๐๐
	๙.๑๘ การประกอบกิจการสักผิว หรือเจาะส่วนหนึ่งส่วนใดของร่างกาย	๒๐๐
	๙.๑๙ การประกอบกิจการให้บริการเลี้ยงและดูแลเด็กที่บ้านของผู้รับบริการ	๑๐๐
	๙.๒๐ การประกอบกิจการให้บริการดูแลผู้สูงอายุที่บ้านของผู้รับบริการ	๑๐๐
	๙.๒๑ การประกอบกิจการให้บริการสปา อาบน้ำตัดขน รับเลี้ยงหรือรับฝากสัตว์ชั่วคราว	๕๐๐
	๙.๒๒ การประกอบกิจการให้บริการลานสะสมตุ้บรจุสินค้าหรือลานจอดรถหัวลากตุ้บรจุสินค้า	๕๐๐
๑๐.	กิจการที่เกี่ยวกับสิ่งทอ	
	๑๐.๑ การปั่นด้าย กรอด้าย ทอผ้าด้วยเครื่องจักร หรือทอผ้าด้วยมือ	
	(๑) ใช้เครื่องจักรไม่เกิน ๒๐ แรงม้า	๕๐๐
	(๒) ใช้เครื่องจักรเกิน ๒๐ แรงม้า	๑,๐๐๐
	๑๐.๒ การสะสมปอ ป่าน ฝ้าย นุ่น หรือใยสังเคราะห์	
	(๑) พื้นที่ไม่เกิน ๑๐๐ ตารางเมตร	๕๐๐
	(๒) พื้นที่เกิน ๑๐๐ ตารางเมตร	๑,๐๐๐
	๑๐.๓ การปั่นฝ้าย นุ่น ใยสังเคราะห์ด้วยเครื่องจักร	
	(๑) ใช้เครื่องจักรไม่เกิน ๒๐ แรงม้า	๕๐๐
	(๒) ใช้เครื่องจักรเกิน ๒๐ แรงม้า	๑,๐๐๐
	๑๐.๔ การทอเสื่อ กระสอบ พรม หรือสิ่งทออื่นๆ ด้วยเครื่องจักร	
	(๑) ใช้เครื่องจักรไม่เกิน ๒๐ แรงม้า	๕๐๐
	(๒) ใช้เครื่องจักรเกิน ๒๐ แรงม้า	๑,๐๐๐

ลำดับที่	ประเภท	อัตรา ค่าธรรมเนียมราย ปี / (บาท)
	๑๐.๕ การเย็บ ปักผ้า หรือสิ่งทออื่นๆ ด้วยเครื่องจักร	
	(๑) ใช้เครื่องจักรเกิน ๒๐ แรงม้า	๑,๐๐๐
	๑๐.๖ การพิมพ์ผ้า และสิ่งทออื่นๆ	
	(๑) ใช้เครื่องจักรไม่เกิน ๒๐ แรงม้า	๕๐๐
	(๒) ใช้เครื่องจักร ๒๐ แรงม้า	๑,๐๐๐
	๑๐.๗ การชัก อบ รีด หรืออัดกลีบผ้าด้วยเครื่องจักร	
	(๑) ใช้เครื่องจักรเกิน ๒๐ แรงม้า	๕๐๐
	๑๐.๘ การย้อม ฟอก กัดสีผ้าหรือสิ่งทออื่นๆ	
	(๑) ไม่ใช้เครื่องจักร แต่ใช้พื้นที่เกิน ๑๐๐ ตารางเมตร	๕๐
	(๒) ใช้เครื่องจักร	๑,๐๐๐
๑๑.	กิจการที่เกี่ยวกับหิน ดิน ทราาย ซีเมนต์ หรือวัสดุที่คล้ายคลึง	
	๑๑.๑ การผลิตภาชนะดินเผาหรือผลิตภัณฑ์ดินเผา	
	(๑) พื้นที่ไม่เกิน ๑,๐๐๐ ตารางเมตร	๕๐๐
	(๒) พื้นที่เกิน ๑,๐๐๐ ตารางเมตร	๑,๐๐๐
	๑๑.๒ การระเบิด โม่ บด หรือย่อยหิน ด้วยเครื่องจักร	
	(๑) ใช้เครื่องจักรไม่เกิน ๑๐๐ แรงม้า	๑,๐๐๐
	(๒) ใช้เครื่องจักรเกิน ๑๐๐ แรงม้า แต่ไม่เกิน ๓๐๐ แรงม้า	๒,๐๐๐
	(๓) ใช้เครื่องจักรเกิน ๓๐๐ แรงม้า แต่ไม่เกิน ๕๐๐ แรงม้า	๓,๐๐๐
	(๔) ใช้เครื่องจักรเกิน ๕๐๐ แรงม้า	๖,๐๐๐
	๑๑.๓ การผลิตสิ่งของ เครื่องใช้หรือผลิตภัณฑ์อื่นๆ ด้วยซีเมนต์ หรือวัสดุที่คล้ายคลึง	
	(๑) พื้นที่ไม่เกิน ๑,๐๐๐ ตารางเมตร	๕๐๐
	(๒) พื้นที่เกิน ๑,๐๐๐ ตารางเมตร	๑,๐๐๐
	๑๑.๔ การผสม ผสมซีเมนต์ หิน ดิน ทราาย วัสดุก่อสร้าง รวมทั้งการขุด ตัก คูด โม่ บด หรือย่อย ด้วยเครื่องจักร ยกเว้นกิจการที่ได้รับใบอนุญาตใน ๑๑.๒	
	(๑) พื้นที่ไม่เกิน ๕๐ ตารางเมตร	๒,๐๐๐
	(๒) พื้นที่เกิน ๕๐ ตารางเมตร แต่ไม่เกิน ๒๐๐ ตารางเมตร	๓,๐๐๐
	(๓) พื้นที่เกิน ๒๐๐ ตารางเมตร แต่ไม่เกิน ๕๐๐ ตารางเมตร	๔,๐๐๐
	(๔) พื้นที่เกิน ๕๐๐ ตารางเมตร	๕,๐๐๐
	๑๑.๕ การเจียรไนเพชร พลอย หิน หรือกระจก หรือวัสดุที่คล้ายคลึง	๑,๐๐๐
	๑๑.๖ การเลื่อย ตัด หรือประดิษฐ์หินเป็นสิ่งของ เครื่องใช้ หรือผลิตภัณฑ์ต่างๆ	๒,๐๐๐
	๑๑.๗ การผลิตซอล์ก ปูนปาสเตอร์ ปูนขาว ดินสอพอง หรือเผาหินปูน	๑,๐๐๐
	๑๑.๘ การผลิตผลิตภัณฑ์ต่างๆ ที่มีแร่ใยหินเป็นส่วนประกอบหรือส่วนผสม	๒,๐๐๐
	๑๑.๙ การผลิต ตัด บดกระจกหรือผลิตภัณฑ์แก้ว	๒,๐๐๐
	๑๑.๑๐ การผลิตกระดาษทราย หรือผ้าทราย	๒,๐๐๐
	๑๑.๑๑ การผลิตใยแก้ว หรือผลิตภัณฑ์จากใยแก้ว	๒,๐๐๐
	๑๑.๑๒ การล้าง การขัดด้วยการพ่นทรายลงบนพื้นผิวกระจก แก้ว หิน หรือวัสดุอื่นใด ยกเว้นกิจการที่ได้รับอนุญาตใน ๖.๕	๒,๐๐๐

ลำดับที่	ประเภท	อัตราค่าธรรมเนียม รายปี / (บาท)
๑๒.	กิจการที่เกี่ยวกับปิโตรเลียม ปิโตรเคมี ถ่านหิน ถ่านโค้ก และสารเคมีต่างๆ	
	๑๒.๑ การผลิต สะสม บรรจุ หรือขนส่งกรด ต่าง สารออกซิไดส์ สารตัวทำละลาย	
	(๑) จำนวนไม่เกิน ๑,๐๐๐ ลิตร	๑,๐๐๐
	(๒) จำนวนเกิน ๑,๐๐๐ ลิตร แต่ไม่เกิน ๒,๐๐๐ ลิตร	๒,๐๐๐
	(๓) จำนวนเกิน ๒,๐๐๐ ลิตร แต่ไม่เกิน ๓,๐๐๐ ลิตร	๓,๐๐๐
	(๔) จำนวนเกิน ๓,๐๐๐ ลิตร แต่ไม่เกิน ๕,๐๐๐ ลิตร	๔,๐๐๐
	(๕) จำนวนเกิน ๕,๐๐๐ ลิตร	๖,๐๐๐
	๑๒.๒ การผลิต สะสม บรรจุ หรือขนส่งก๊าซ	
	(๑) จำนวนไม่เกิน ๕,๐๐๐ ลิตร	๒๐๐
	(๒) จำนวนเกิน ๕,๐๐๐ ลิตร แต่ไม่เกิน ๑๐,๐๐๐ ลิตร	๑,๐๐๐
	(๓) จำนวนเกิน ๑๐,๐๐๐ ลิตร แต่ไม่เกิน ๕๐,๐๐๐ ลิตร	๒,๐๐๐
	(๔) จำนวนเกิน ๕๐,๐๐๐ ลิตร แต่ไม่เกิน ๑๐๐,๐๐๐ ลิตร	๓,๐๐๐
	(๕) จำนวนเกิน ๑๐๐,๐๐๐ ลิตร แต่ไม่เกิน ๒๐๐,๐๐๐ ลิตร	๔,๐๐๐
	(๖) จำนวนเกิน ๕๐๐,๐๐๐ ลิตร	๖,๐๐๐
	๑๒.๓ การผลิต สะสม กลั่น หรือขนส่งปิโตรเลียมหรือผลิตภัณฑ์ปิโตรเลียม	
	(๑) จำนวนไม่เกิน ๕๐๐ ลิตร	๒๐๐
	(๒) จำนวนเกิน ๕๐๐ ลิตร แต่ไม่เกิน ๑๐,๐๐๐ ลิตร	๕๐๐
	(๓) จำนวนเกิน ๑๐,๐๐๐ ลิตร แต่ไม่เกิน ๕๐,๐๐๐ ลิตร	๑,๐๐๐
	(๔) จำนวนเกิน ๕๐,๐๐๐ ลิตร แต่ไม่เกิน ๑๐๐,๐๐๐ ลิตร	๓,๐๐๐
	(๕) จำนวนเกิน ๑๐๐,๐๐๐ ลิตร	๔,๐๐๐
	๑๒.๔ การผลิต สะสม หรือขนส่งถ่านหิน หรือถ่านโค้ก	๕,๐๐๐
	๑๒.๕ การพนัสนิย ยกเว้นกิจการที่ได้รับใบอนุญาตใน ๗.๑	๒,๐๐๐
	๑๒.๖ การผลิตสิ่งของเครื่องใช้หรือผลิตภัณฑ์ด้วยยางเทียม พลาสติก เซลลูลอยด์ เบเกอร์ไลท์ หรือวัตถุที่คล้ายคลึง	
	(๑) ใช้เครื่องจักรไม่เกิน ๑๐๐ แรงม้า	๑,๐๐๐
	(๒) ใช้เครื่องจักรเกิน ๑๐๐ แรงม้า แต่ไม่เกิน ๓๐๐ แรงม้า	๒,๐๐๐
	(๓) ใช้เครื่องจักรเกิน ๓๐๐ แรงม้า แต่ไม่เกิน ๕๐๐ แรงม้า	๓,๐๐๐
	(๔) ใช้เครื่องจักรเกิน ๕๐๐ แรงม้า	๖,๐๐๐
	๑๒.๗ การโม่ สะสม หรือบดชั้น	
	(๑) ใช้เครื่องจักรไม่เกิน ๑๐๐ แรงม้า	๑,๐๐๐
	(๒) ใช้เครื่องจักรเกิน ๑๐๐ แรงม้า แต่ไม่เกิน ๓๐๐ แรงม้า	๒,๐๐๐
	(๓) ใช้เครื่องจักรเกิน ๓๐๐ แรงม้า แต่ไม่เกิน ๕๐๐ แรงม้า	๓,๐๐๐
	(๔) ใช้เครื่องจักรเกิน ๕๐๐ แรงม้า	๖,๐๐๐
	๑๒.๘ การผลิตสีหรือน้ำมันผสมสี	
	(๑) ใช้เครื่องจักรไม่เกิน ๑๐๐ แรงม้า	๑,๐๐๐
	(๒) ใช้เครื่องจักรเกิน ๑๐๐ แรงม้า แต่ไม่เกิน ๓๐๐ แรงม้า	๒,๐๐๐
	(๓) ใช้เครื่องจักรเกิน ๓๐๐ แรงม้า แต่ไม่เกิน ๕๐๐ แรงม้า	๓,๐๐๐
	(๔) ใช้เครื่องจักรเกิน ๕๐๐ แรงม้า	๖,๐๐๐

ลำดับที่	ประเภท	อัตราค่าธรรมเนียม รายปี / (บาท)
	๑๒.๙ การผลิต ล้างฟิล์มรูปถ่ายหรือฟิล์มภาพยนตร์	๕๐๐
	๑๒.๑๐ การเคลือบ ขุบวัตถุด้วยพลาสติก เซลลูลอยด์ เบเกอร์ไลท์ หรือวัตถุ ที่คล้ายคลึง	
	(๑) ใช้เครื่องจักรไม่เกิน ๑๐๐ แรงม้า	๑,๐๐๐
	(๒) ใช้เครื่องจักรเกิน ๑๐๐ แรงม้า แต่ไม่เกิน ๓๐๐ แรงม้า	๒,๐๐๐
	(๓) ใช้เครื่องจักรเกิน ๓๐๐ แรงม้า แต่ไม่เกิน ๕๐๐ แรงม้า	๓,๐๐๐
	(๔) ใช้เครื่องจักรเกิน ๕๐๐ แรงม้า	๖,๐๐๐
	๑๒.๑๑ การผลิตพลาสติก เซลลูลอยด์ เบเกอร์ไลท์ หรือวัตถุที่คล้ายคลึง	
	(๑) ใช้เครื่องจักรไม่เกิน ๑๐๐ แรงม้า	๑,๐๐๐
	(๒) ใช้เครื่องจักรเกิน ๑๐๐ แรงม้า แต่ไม่เกิน ๓๐๐ แรงม้า	๒,๐๐๐
	(๓) ใช้เครื่องจักรเกิน ๓๐๐ แรงม้า แต่ไม่เกิน ๕๐๐ แรงม้า	๓,๐๐๐
	(๔) ใช้เครื่องจักรเกิน ๕๐๐ แรงม้า	๖,๐๐๐
	๑๒.๑๒ การผลิต หรือบรรจุสารเคมีดับเพลิง	
	(๑) ใช้เครื่องจักรไม่เกิน ๒๐ แรงม้า	๕๐๐
	(๒) ใช้เครื่องจักรเกิน ๒๐ แรงม้า	๑,๐๐๐
	๑๒.๑๓ การผลิตน้ำแข็งแห้ง	
	(๑) ใช้เครื่องจักรไม่เกิน ๒๐ แรงม้า	๕๐๐
	(๒) ใช้เครื่องจักรเกิน ๒๐ แรงม้า	๑,๐๐๐
	๑๒.๑๔ การผลิต สะสม ขนส่งดอกไม้เพลิง หรือสารเคมีอันเป็นส่วนประกอบในการ ผลิตดอกไม้เพลิง	๕,๐๐๐
	๑๒.๑๕ การผลิตแชลแล็ค หรือสารเคลือบเงา	
	(๑) ใช้เครื่องจักรไม่เกิน ๑๐๐ แรงม้า	๑,๐๐๐
	(๒) ใช้เครื่องจักรเกิน ๑๐๐ แรงม้า แต่ไม่เกิน ๓๐๐ แรงม้า	๒,๐๐๐
	(๓) ใช้เครื่องจักรเกิน ๓๐๐ แรงม้า แต่ไม่เกิน ๕๐๐ แรงม้า	๓,๐๐๐
	(๔) ใช้เครื่องจักรเกิน ๕๐๐ แรงม้า	๖,๐๐๐
	๑๒.๑๖ การผลิต สะสม บรรจุ ขนส่งสารกำจัดศัตรูพืชหรือพาหะนำโรค	
	(๑) จำนวนไม่เกิน ๕๐๐ กิโลกรัม	๒๐๐
	(๒) จำนวนเกิน ๕๐๐ กิโลกรัม แต่ไม่เกิน ๑,๐๐๐ กิโลกรัม	๕๐๐
	(๓) จำนวนเกิน ๑,๐๐๐ กิโลกรัม	๑,๐๐๐
	๑๒.๑๗ การผลิต สะสม หรือบรรจุภาว	๕๐๐
๑๓.	กิจการอื่นๆ	
	๑๓.๑ การพิมพ์หนังสือหรือสิ่งพิมพ์อื่นที่มีลักษณะเดียวกันด้วยเครื่องจักร	๑,๐๐๐
	๑๓.๒ การผลิต ซ่อมเครื่องอิเล็กทรอนิกส์ เครื่องไฟฟ้า อุปกรณ์อิเล็กทรอนิกส์ หรืออุปกรณ์ไฟฟ้า	
	(๑) ใช้เครื่องจักรไม่เกิน ๒๐ แรงม้า	๒๐๐
	(๒) ใช้เครื่องจักรเกิน ๒๐ แรงม้า	๑,๐๐๐
	๑๓.๓ การผลิตเทียน หรือเทียนไข หรือวัตถุที่คล้ายคลึง ใช้เครื่องจักร	๕๐๐

ลำดับที่	ประเภท	อัตรา ค่าธรรมเนียม รายปี / (บาท)
	๑๓.๔ การพิมพ์แบบ พิมพ์เขียว หรือถ่ายเอกสาร	๓๐๐
	๑๓.๕ การสะสมวัตถุหรือสิ่งของที่ชำรุด ใช้แล้วหรือเหลือใช้	
	(๑) พื้นที่ไม่เกิน ๕๐ ตารางเมตร	๒๐๐
	(๒) พื้นที่เกิน ๕๐ ตารางเมตร แต่ไม่เกิน ๒๐๐ ตารางเมตร	๓๐๐
	(๓) พื้นที่เกิน ๒๐๐ ตารางเมตร แต่ไม่เกิน ๕๐๐ ตารางเมตร	๔๐๐
	(๔) พื้นที่เกิน ๕๐๐ ตารางเมตร	๕๐๐
	๑๓.๖ การประกอบกิจการโกดังสินค้า	
	(๑) พื้นที่ไม่เกิน ๑๐๐ ตารางเมตร	๕๐๐
	(๒) พื้นที่เกิน ๑๐๐ ตารางเมตร แต่ไม่เกิน ๕๐๐ ตารางเมตร	๑,๐๐๐
	(๓) พื้นที่เกิน ๕๐๐ ตารางเมตร แต่ไม่เกิน ๒,๐๐๐ ตารางเมตร	๒,๐๐๐
	(๔) พื้นที่เกิน ๒,๐๐๐ ตารางเมตร	๓,๐๐๐
	๑๓.๗ การล้างขวด ภาชนะหรือบรรจุภัณฑ์ที่ใช้แล้วเพื่อนำไปใช้ใหม่หรือแปรสภาพ เป็นผลิตภัณฑ์ใหม่	
	(๑) ใช้เครื่องจักรไม่เกิน ๑๐๐ แรงม้า	๕๐๐
	(๒) ใช้เครื่องจักรเกิน ๑๐๐ แรงม้า แต่ไม่เกิน ๓๐๐ แรงม้า	๑,๐๐๐
	(๓) ใช้เครื่องจักรเกิน ๓๐๐ แรงม้า แต่ไม่เกิน ๕๐๐ แรงม้า	๑,๕๐๐
	(๔) ใช้เครื่องจักรเกิน ๕๐๐ แรงม้า	๒,๐๐๐
	๑๓.๘ การพิมพ์ เย็บเย็บ พับสี่ หรือวิธีอื่นใดลงบนวัตถุที่มีใช้สิ่งทอ	
	(๑) ใช้เครื่องจักรไม่เกิน ๑๐๐ แรงม้า	๑,๐๐๐
	(๒) ใช้เครื่องจักรเกิน ๑๐๐ แรงม้า แต่ไม่เกิน ๓๐๐ แรงม้า	๒,๐๐๐
	(๓) ใช้เครื่องจักรเกิน ๓๐๐ แรงม้า แต่ไม่เกิน ๕๐๐ แรงม้า	๓,๐๐๐
	(๔) ใช้เครื่องจักรเกิน ๕๐๐ แรงม้า	๖,๐๐๐
	๑๓.๙ การประกอบกิจการทำเทียบเรือประมง สะพานปลา หรือแพปลา	๖,๐๐๐
	๑๓.๑๐ การบรรจุหีบห่อสินค้าโดยใช้เครื่องจักร	๒,๐๐๐
	๑๓.๑๑ การให้บริการควบคุมป้องกันและกำจัดแมลง หรือสัตว์พาหะนำโรค	๕๐๐
	๑๓.๑๒ การผลิตสิ่งของ เครื่องใช้ หรือผลิตภัณฑ์จากยาง	
	(๑) ใช้เครื่องจักรไม่เกิน ๑๐๐ แรงม้า	๕๐๐
	(๒) ใช้เครื่องจักรเกิน ๑๐๐ แรงม้า แต่ไม่เกิน ๑,๐๐๐ แรงม้า	๒,๐๐๐
	(๓) ใช้เครื่องจักรเกิน ๑,๐๐๐ แรงม้า	๕,๐๐๐
	๑๓.๑๓ การผลิต สสะสม หรือขนส่งไปโอดีเซลและเอทานอล	
	(๑) จำนวนไม่เกิน ๕๐๐ ลิตร	๕๐๐
	(๒) จำนวนเกิน ๕๐๐ ลิตร แต่ไม่เกิน ๑๐,๐๐๐ ลิตร	๑,๐๐๐
	(๓) จำนวนเกิน ๑๐,๐๐๐ ลิตร แต่ไม่เกิน ๕๐,๐๐๐ ลิตร	๑,๕๐๐
	(๔) จำนวนเกิน ๕๐,๐๐๐ ลิตร แต่ไม่เกิน ๑๐๐,๐๐๐ ลิตร	๓,๕๐๐
	(๕) จำนวนเกิน ๑๐๐,๐๐๐ ลิตร	๔,๕๐๐

คำขอรับใบอนุญาต

ประกอบกิจการ.....

คำขอเลขที่...../.....

เขียนที่.....

วันที่.....เดือน.....พ.ศ.

๑. ข้าพเจ้า.....อายุ.....ปี สัญชาติ.....

โดย.....ผู้มีอำนาจลงนามแทนนิติบุคคลปรากฏตาม

ที่อยู่เลขที่.....หมู่ที่.....ตรอก/ซอย.....ถนน.....แขวง/ตำบล.....เขต/

อำเภอ.....จังหวัด.....หมายเลขโทรศัพท์.....

๒. พร้อมคำขอนี้ข้าพเจ้าได้แนบเอกสารหลักฐานต่างๆ มาด้วยแล้วดังนี้

สำเนาบัตรประจำตัว (ประชาชน/ข้าราชการ/พนักงานรัฐวิสาหกิจ/อื่นๆ ระบุ.....)

สำเนาใบอนุญาตตามกฎหมายว่าด้วยควบคุมอาคาร หนังสือให้ความเห็นชอบการ

ประเมินผลกระทบต่อสิ่งแวดล้อมหรือใบอนุญาตตามกฎหมายอื่นที่จำเป็น

หลักฐานที่แสดงการเป็นผู้มีอำนาจลงนามแทนนิติบุคคลและหนังสือมอบอำนาจ

สำเนาหนังสือรับรองการจดทะเบียนเป็นนิติบุคคล

เอกสารและหลักฐานอื่นๆ ตามที่ราชการส่วนท้องถิ่นประกาศกำหนด คือ

๑.

๒.

ขอรับรองว่าข้อความในคำขอนี้เป็นความจริงทุกประการ

ลงชื่อ.....ผู้ขออนุญาต

(.....)

ส่วนของผู้รับใบอนุญาตนี

ใบรับคำขอรับใบอนุญาตนีเรื่อง.....

คำขอเลขที่.....ได้รับเรื่องเมื่อวันที่.....เดือน.....พ.ศ.

ตรวจสอบแล้ว เอกสารหลักฐาน

ครบ

ไม่ครบ คีอ

๑).....

๒).....

๓).....

ดังนั้น กรุณานำเอกสารหลักฐานที่ยังไม่ครบทั้งหมดมายื่นต่อเจ้าพนักงานท้องถิ่นภายใน.....วัน นับตั้งแต่วันนี้เป็นต้นไป

ลงชื่อ.....

(.....)

ตำแหน่ง.....

ส่วนของผู้รับใบอนุญาตนี

ใบรับคำขอรับใบอนุญาตนีเรื่อง.....

คำขอเลขที่.....ได้รับเรื่องเมื่อวันที่.....เดือน.....พ.ศ.

ตรวจสอบแล้ว เอกสารหลักฐาน

ครบ

ไม่ครบ คีอ

๑).....

๒).....

๓).....

ดังนั้น กรุณานำเอกสารหลักฐานที่ยังไม่ครบทั้งหมดมายื่นต่อเจ้าพนักงานท้องถิ่นภายใน.....วัน นับตั้งแต่วันนี้เป็นต้นไป

ลงชื่อ.....

(.....)

ตำแหน่ง.....

คำขอต้ออายุใบอนุญาต

ประกอบกิจการ.....

คำขอเลขที่...../.....

เขียนที่.....

วันที่.....เดือน.....พ.ศ.

๑.ข้าพเจ้า.....อายุ.....ปี สัญชาติ.....

โดย.....ผู้มีอำนาจลงนามแทนนิติบุคคลปรากฏตาม

ที่อยู่เลขที่.....หมู่ที่.....ตรอก/ซอย.....ถนน.....

แขวง/ตำบล.....เขต/อำเภอ.....จังหวัด.....

หมายเลขโทรศัพท์.....

๒.พร้อมคำขอนี้ข้าพเจ้าได้แนบเอกสารหลักฐานต่างๆ มาด้วยแล้วดังนี้

สำเนาบัตรประจำตัว(ประชาชน/ข้าราชการ/พนักงานรัฐวิสาหกิจ/อื่นๆ ระบุ.....)

สำเนาใบอนุญาตตามกฎหมายว่าด้วยควบคุมอาคาร หนังสือให้ความเห็นชอบการ

ประเมินผลกระทบต่อสิ่งแวดล้อมหรือใบอนุญาตตามกฎหมายอื่นที่จำเป็น

หลักฐานที่แสดงการเป็นผู้มีอำนาจลงนามแทนนิติบุคคลและหนังสือมอบอำนาจ

สำเนาหนังสือรับรองการจดทะเบียนเป็นนิติบุคคล

เอกสารและหลักฐานอื่นๆ ตามที่ราชการส่วนท้องถิ่นประกาศกำหนด คือ

๑.

๒.

ขอรับรองว่าข้อความในคำขอนี้เป็นความจริงทุกประการ

ลงชื่อ.....ผู้ขออนุญาต

(.....)

ส่วนของเจ้าหน้าที่

ใบรับคำขอต่ออายุใบอนุญาตเรื่อง.....

คำขอเลขที่.....ได้รับเรื่องเมื่อวันที่.....เดือน.....พ.ศ.

ตรวจสอบแล้ว เอกสารหลักฐาน

ครบ

ไม่ครบ คือ

๑).....

๒).....

๓).....

ดังนั้น กรุณานำเอกสารหลักฐานที่ยังไม่ครบทั้งหมดมายื่นต่อเจ้าพนักงานท้องถิ่นภายใน.....วัน นับตั้งแต่วันนี้เป็นต้นไป

ลงชื่อ.....

(.....)

ตำแหน่ง.....

ส่วนของผู้รับใบอนุญาต

ใบรับคำขอต่ออายุใบอนุญาตเรื่อง.....

คำขอเลขที่.....ได้รับเรื่องเมื่อวันที่.....เดือน.....พ.ศ.

ตรวจสอบแล้ว เอกสารหลักฐาน

ครบ

ไม่ครบ คือ

๑).....

๒).....

๓).....

ดังนั้น กรุณานำเอกสารหลักฐานที่ยังไม่ครบทั้งหมดมายื่นต่อเจ้าพนักงานท้องถิ่นภายใน.....วัน นับตั้งแต่วันนี้เป็นต้นไป

ลงชื่อ.....

(.....)

ตำแหน่ง.....

คำขอรับใบแทนใบอนุญาต

ประกอบกิจการ.....

คำขอเลขที่...../.....

เขียนที่.....

วันที่.....เดือน.....พ.ศ.

๑.ข้าพเจ้า.....อายุ.....ปี สัญชาติ.....

โดย.....ผู้มีอำนาจลงนามแทนนิติบุคคลปรากฏตาม

ที่อยู่เลขที่.....หมู่ที่.....ตรอก/ซอย.....ถนน.....

แขวง/ตำบล.....เขต/อำเภอ.....จังหวัด.....

หมายเลขโทรศัพท์.....

๒.พร้อมคำขอนี้ข้าพเจ้าได้แนบเอกสารหลักฐานต่างๆ มาด้วยแล้วดังนี้

สำเนาบัตรประจำตัว(ประชาชน/ข้าราชการ/พนักงานรัฐวิสาหกิจ/อื่นๆ ระบุ.....)

สำเนาใบอนุญาตตามกฎหมายว่าด้วยควบคุมอาคาร หนังสือให้ความเห็นชอบการ

ประเมินผลกระทบต่อสิ่งแวดล้อมหรือใบอนุญาตตามกฎหมายอื่นที่จำเป็น

หลักฐานที่แสดงการเป็นผู้มีอำนาจลงนามแทนนิติบุคคลและหนังสือมอบอำนาจ

สำเนาหนังสือรับรองการจดทะเบียนเป็นนิติบุคคล

เอกสารและหลักฐานอื่นๆ ตามที่ราชการส่วนท้องถิ่นประกาศกำหนด คือ

๑.

๒.

ขอรับรองว่าข้อความในคำขอนี้เป็นความจริงทุกประการ

ลงชื่อ.....ผู้ขออนุญาต

(.....)

ส่วนของผู้รับใบอนุญาตนับ
ใบรับคำขอรับใบแทนใบอนุญาตนับเรื่อง.....

คำขอเลขที่.....ได้รับเรื่องเมื่อวันที่.....เดือน.....พ.ศ.

ตรวจสอบแล้ว เอกสารหลักฐาน

ครบ

ไม่ครบ คือ

๑).....

๒).....

๓).....

ดังนั้น กรุณานำเอกสารหลักฐานที่ยังไม่ครบทั้งหมดมายื่นต่อเจ้าพนักงานท้องถิ่นภายใน.....วัน
นับตั้งแต่วันนี้เป็นต้นไป

ลงชื่อ.....

(.....)

ตำแหน่ง.....

ส่วนของผู้รับใบอนุญาตนับ
ใบรับคำขอรับใบแทนใบอนุญาตนับเรื่อง.....

คำขอเลขที่.....ได้รับเรื่องเมื่อวันที่.....เดือน.....พ.ศ.

ตรวจสอบแล้ว เอกสารหลักฐาน

ครบ

ไม่ครบ คือ

๑).....

๒).....

๓).....

ดังนั้น กรุณานำเอกสารหลักฐานที่ยังไม่ครบทั้งหมดมายื่นต่อเจ้าพนักงานท้องถิ่นภายใน.....วัน
นับตั้งแต่วันนี้เป็นต้นไป

ลงชื่อ.....

(.....)

ตำแหน่ง.....

-สำเนาฉบับ-

ที่ สฎ ๗๑๓๐๓/๐๕๗

ที่ทำการองค์การบริหารส่วนตำบลเขาหัวควาย
ม.๒ อ.พุนพิน จ.สุราษฎร์ธานี ๘๔๑๓๐

๘ กุมภาพันธ์ ๒๕๖๔

เรื่อง ขออนุญาตเข้าทำประโยชน์ในเขตป่าไม้เพื่อก่อสร้างถนนคอนกรีตเสริมเหล็กขอยชองว่าน

เรียน ผู้อำนวยการสำนักจัดการทรัพยากรป่าไม้ที่ ๑๑ (สุราษฎร์ธานี)

- อ้างถึง ๑. หนังสือองค์การบริหารส่วนตำบลเขาหัวควาย ที่ สฎ ๗๑๓๐๑/๙๙๘ ลงวันที่ ๒๔ ธันวาคม ๒๕๖๓
๒. หนังสือสำนักจัดการทรัพยากรป่าไม้ที่ ๑๑ (สฎ) ที่ ทส ๑๖๒๔.๒/๑๘๙ ลงวันที่ ๘ มกราคม ๒๕๖๔

สิ่งที่ส่งมาด้วย ๑.สำเนารายงานการประชุมสภาองค์การบริหารส่วนตำบลเขาหัวควาย	จำนวน ๑ ชุด
๒.แบบแปลนโครงการ	จำนวน ๑ ชุด
๓.แผนที่โครงการ ๑:๕๐,๐๐๐	จำนวน ๑ ชุด
๔.แบบ ป.๘๔-๑	จำนวน ๑ ชุด

ตามที่ สำนักจัดการทรัพยากรป่าไม้ที่ ๑๑ (สุราษฎร์ธานี) ได้ตรวจสอบพื้นที่เพื่อก่อสร้างถนนคอนกรีตเสริมเหล็กบนเขาขวาง ขอยชองว่าน หมู่ที่ ๓ ตำบลเขาหัวควาย ปรากฏว่า แปลงที่ดินดังกล่าวอยู่นอกเขตป่าสงวนแห่งชาติ และอยู่นอกเขตป่าไม้ถาวร หากองค์การบริหารส่วนตำบลเขาหัวควาย มีความประสงค์ขอใช้พื้นที่ดังกล่าวต้องขออนุญาตตามมาตรา ๕๔ แห่งพระราชบัญญัติป่าไม้ พุทธศักราช ๒๕๘๔ ณ สำนักงานจัดการทรัพยากรป่าไม้ที่ ๑๑ (สุราษฎร์ธานี) นั้น



องค์การบริหารส่วนตำบลเขาหัวควาย ขอส่งสำเนารายงานการประชุมสภาองค์การบริหารส่วนตำบลเขาหัวควาย สมัยสามัญ สมัยที่ ๑ ประจำปี พ.ศ. ๒๕๖๔ เมื่อวันที่ ๑ กุมภาพันธ์ ๒๕๖๔ ได้มีมติเป็นเอกฉันท์เห็นชอบเข้าทำประโยชน์ในเขตพื้นที่ป่าไม้เพื่อก่อสร้างถนนคอนกรีตเสริมเหล็กบนเขาขวาง ขอยชองว่าน หมู่ที่ ๓ ตำบลเขาหัวควาย อำเภอพุนพิน จังหวัดสุราษฎร์ธานี พร้อมทั้งเอกสารที่เกี่ยวข้องรายละเอียดตามสิ่งที่ส่งมาพร้อมนี้เพื่อขออนุญาตตามมาตรา ๕๔ แห่งพระราชบัญญัติป่าไม้ พุทธศักราช ๒๕๘๔ ซึ่งอยู่ในความรับผิดชอบของสำนักจัดการทรัพยากรป่าไม้ที่ ๑๑ (สุราษฎร์ธานี) ผลเป็นประการใดโปรดแจ้งให้องค์การบริหารส่วนตำบลทราบด้วยจักขอบคุณยิ่ง

จึงเรียนมาเพื่อโปรดทราบและพิจารณา

ขอแสดงความนับถือ

(นายสุเมธ เย็นมาก)

นายกองค์การบริหารส่วนตำบลเขาหัวควาย

	ปลัดฯ
	หัวหน้าส่วน
	เจ้าหน้าที่
	พิมพ์

กองช่าง

โทร. ๐-๗๗๓๑-๙๖๕๕ ต่อ ๑๕

โทรสาร ๐-๗๗๓๑๙-๖๖๕

www.kaohuakhwai.go.th

“ชื่อสัตย์ สุจริต มุ่งผลสัมฤทธิ์ของงาน ยึดมั่นมาตรฐาน บริการด้วยใจเป็นธรรม”



องค์การบริหารส่วนตำบลเขาหัวควาย
 วันที่ ๑๒ ม.ค. ๒๕๖๔
 เวลา

ที่ ทส ๑๖๒๔.๒/ ๑๘๙

สำนักจัดการทรัพยากรป่าไม้ที่ ๑๑ (สฎ)
 ถนนกาญจนวนิถี อำเภอเมือง
 จังหวัดสุราษฎร์ธานี ๘๔๐๐๐

๘ มกราคม ๒๕๖๔

เรื่อง ขอบความอนุเคราะห์ตรวจสอบพื้นที่ก่อสร้างถนนซอยช่องว่างในเขตพื้นที่ป่าไม้ตำบลเขาหัวควาย

เรียน นายองค์การบริหารส่วนตำบลเขาหัวควาย

อ้างถึง หนังสือองค์การบริหารส่วนตำบลเขาหัวควาย ที่ สฎ ๗๑๓๐๓/๙๙๘ ลงวันที่ ๒๔ ธันวาคม ๒๕๖๓

สิ่งที่ส่งมาด้วย แผนที่มาตราส่วน ๑:๕๐,๐๐๐ จำนวน ๑ ฉบับ

ตามหนังสือที่อ้างถึง องค์การบริหารส่วนตำบลเขาหัวควาย ขอบความอนุเคราะห์ตรวจสอบพื้นที่เพื่อก่อสร้างถนนคอนกรีตเสริมเหล็กบนเขาขวาง ซอยช่องว่าง หมู่ที่ ๓ ตำบลเขาหัวควาย ว่าอยู่ในพื้นที่ป่าไม้หรือไม่ อย่างไร นั้น

สำนักจัดการทรัพยากรป่าไม้ที่ ๑๑ (สุราษฎร์ธานี) ขอเรียนว่า ได้รับรายงานจากนางสาวอลิศรา เยื้องเสื่อ ช่างสำรวจ อยู่ในความควบคุมของนางอภิสิทธิ์ ซาลิผล นายช่างสำรวจปฏิบัติงาน ปรากฏว่า แปลงที่ดินดังกล่าวอยู่นอกเขตป่าสงวนแห่งชาติ และอยู่นอกเขตป่าไม้ถาวร หากมีความประสงค์ขอใช้พื้นที่ต้องขออนุญาตตามมาตรา ๕๔ แห่งพระราชบัญญัติป่าไม้ พุทธศักราช ๒๕๕๔ ณ สำนักจัดการทรัพยากรป่าไม้ที่ ๑๑ (สุราษฎร์ธานี) รายละเอียดปรากฏตามสิ่งที่ส่งมาด้วย

จึงเรียนมาเพื่อทราบ

นายกอบต.

ขอแสดงความนับถือ

- สำนักจัดการทรัพยากรป่าไม้ที่ ๑๑ (สฎ)
 ด้ การตรวจสอบพื้นที่ก่อสร้างถนนช่องว่างใน
 ด้ พื้นที่ป่าไม้ตำบลเขาหัวควาย ปรากฏว่าแปลงที่ดิน
 ด้ ล่าวอยู่นอกเขตป่าสงวนแห่งชาติ และอยู่นอกเขต
 ด้ ไม้ถาวร หากมีความประสงค์ขอใช้พื้นที่ต้องข
 ด้ อนุญาตตามมาตรา ๕๔ แห่งพรบ.ป่าไม้ พุทธศักราช
 ๕๕

(นางวรรณชนก มนต์เลี้ยง)
 หัวหน้าสำนักปลัดฯ

(นายจรัล ทรรัตน์พันธุ์)

ผู้อำนวยการสำนักจัดการทรัพยากรป่าไม้ที่ ๑๑ (สุราษฎร์ธานี)

สำนักปลัดฯ

(นางสาวกัญญา ศรีพรศิริ)

(นายจีรอง กิจจิช)

ปลัดองค์การบริหารส่วนตำบลเขาหัวควาย

ประธานสภาองค์การบริหารส่วนตำบลเขาหัวควาย

- จึงเรียนมาเพื่อโปรดทราบ
- เห็นควรแจ้งกองช่างทราบ

(นางนิสนันท์ นามมัน)
 นักจัดการงานทั่วไปชำนาญการ

ส่วนจัดการที่ดินป่าไม้

โทร/โทรสาร ๐ ๗๗๒๗ ๕๘๑๖

www.forest.go.th

- ทราบ
- อนุญาต
- เห็นชอบตามเสนอ
- มอบ

(นายสมเพชร เย็นมาก)

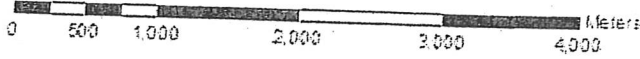

แผนที่แสดงการตรวจสอบพื้นที่ก่อสร้างถนน องค์การบริหารส่วนตำบลเขาหัวควาย
 ซอยช่องว่าง หมู่ที่ 3 ตำบลเขาหัวควาย อำเภอพุนพิน จ.สุราษฎร์ธานี

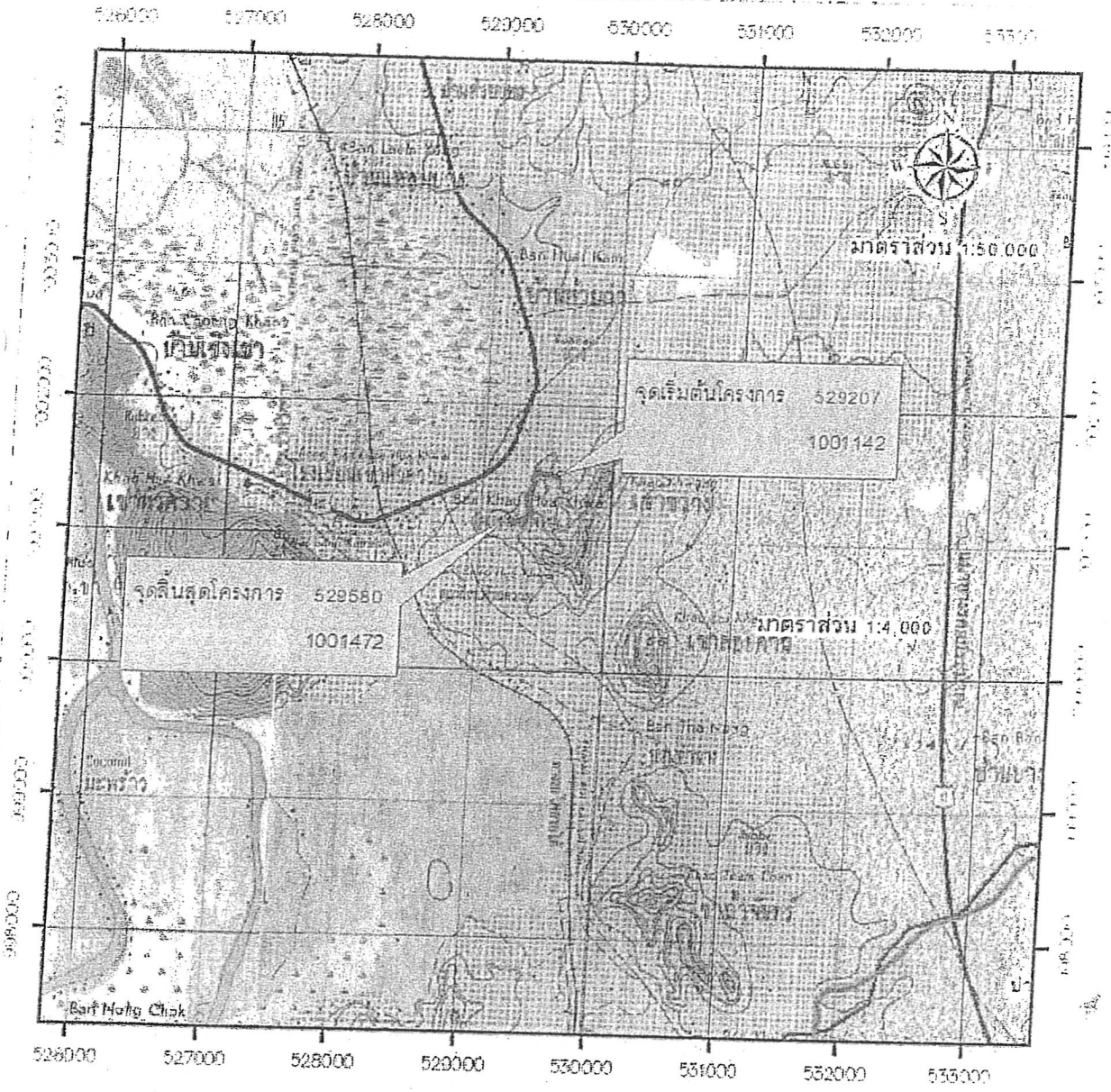

แผนที่แสดงการตรวจสอบพื้นที่ก่อสร้างถนน องค์การบริหารส่วนตำบลเขาหัวควาย



สำเนาออกให้

- เครื่องหมายแผนที่
-  แนวเขตป่าสงวนแห่งชาติ
 -  แนวเขตป่าไม้ถาวร
 -  พื้นที่ก่อสร้างถนน

(นายวิชากร ศรีศรี)

(องค์การบริหารส่วนตำบลเขาหัวควาย)
 (นางสาวอริศรา เมืองสีด)
 ข้าราชการ

ประธานสภาองค์การบริหารส่วนตำบลเขาหัวควาย

(นางอภัสรินทร์ ชาลีผล)
 นายช่างสำรวจปฏิบัติงาน

คำนำหน้าคู่ฉบับ

ที่ สฎ ๗๑๓๐๓/๙๙๘

ที่ทำการองค์การบริหารส่วนตำบลเขาหัวควาย
ม. ๒ อ.พุนพิน จ.สุราษฎร์ธานี ๘๔๑๓๐

๒๔ ธันวาคม ๒๕๖๓

เรื่อง ขอความอนุเคราะห์ตรวจสอบพื้นที่ก่อสร้างถนนขอยช่องว่างในเขตพื้นที่ป่าไม้ตำบลเขาหัวควาย

เรียน ผู้อำนวยการสำนักจัดการทรัพยากรป่าไม้ที่ (๑๑) สุราษฎร์ธานี

สิ่งที่ส่งมาด้วย แผนที่ตั้งโครงการโดยสังเขป

จำนวน ๑ ชุด

ด้วยองค์การบริหารส่วนตำบลเขาหัวควาย จะมีดำเนินการก่อสร้างถนนคอนกรีตเสริมเหล็กบน
เขาขวาง ขอยช่องว่าง หมู่ที่ ๓ ตำบลเขาหัวควาย ซึ่งถนนสายดังกล่าวเมื่อตรวจเบื้องต้นพบว่าไม่มีเอกสารสิทธิ์
ที่ดิน ประกอบกับพื้นที่เป็นภูเขา องค์การบริหารส่วนตำบลเขาหัวควาย จึงขอความอนุเคราะห์มายังสำนักการ
ทรัพยากรป่าไม้ที่ (๑๑) สุราษฎร์ธานี ตรวจสอบพื้นที่ดังกล่าวว่าอยู่ในเขตพื้นที่ป่าไม้หรือไม่ (สิ่งที่ส่งมาด้วย ๑)
ผลเป็นประการใดโปรดแจ้งให้องค์การบริหารส่วนตำบล ทราบด้วย เพื่อจะได้ดำเนินการในส่วนที่เกี่ยวข้องต่อไป และ
ขอขอบคุณเป็นอย่างสูง มา ณ โอกาสนี้

จึงเรียนมาเพื่อโปรดทราบและพิจารณา

ขอแสดงความนับถือ

(นายประภาส จวนศรี)

รองนายกองค์การบริหารส่วนตำบล รักษาราชการแทน
นายกองค์การบริหารส่วนตำบลเขาหัวควาย

คำนำหน้าคู่ฉบับ

(นายจำลอง ศรีศิริ)

ประธานสภาองค์การบริหารส่วนตำบลเขาหัวควาย

กองช่าง

โทร. ๐-๗๗๓๑-๙๖๕๕ ต่อ ๑๕

โทรสาร ๐-๗๗๓๑๙-๖๖๕

www.kaohuakhwai.go.th

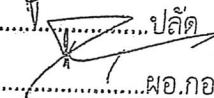
..... ปลัด

..... ผอ.กอง

..... เจ้าหน้าที่

..... ผู้พิมพ์

“ชื่อสัตย์ สุจริต มุ่งผลสัมฤทธิ์ของงาน ยึดมั่นมาตรฐาน บริการด้วยใจเป็นธรรม”

การขออนุญาตเข้าทำประโยชน์ในเขตพื้นที่ป่าไม้ตามพระราชบัญญัติป่าไม้ พุทธศักราช ๒๕๕๔

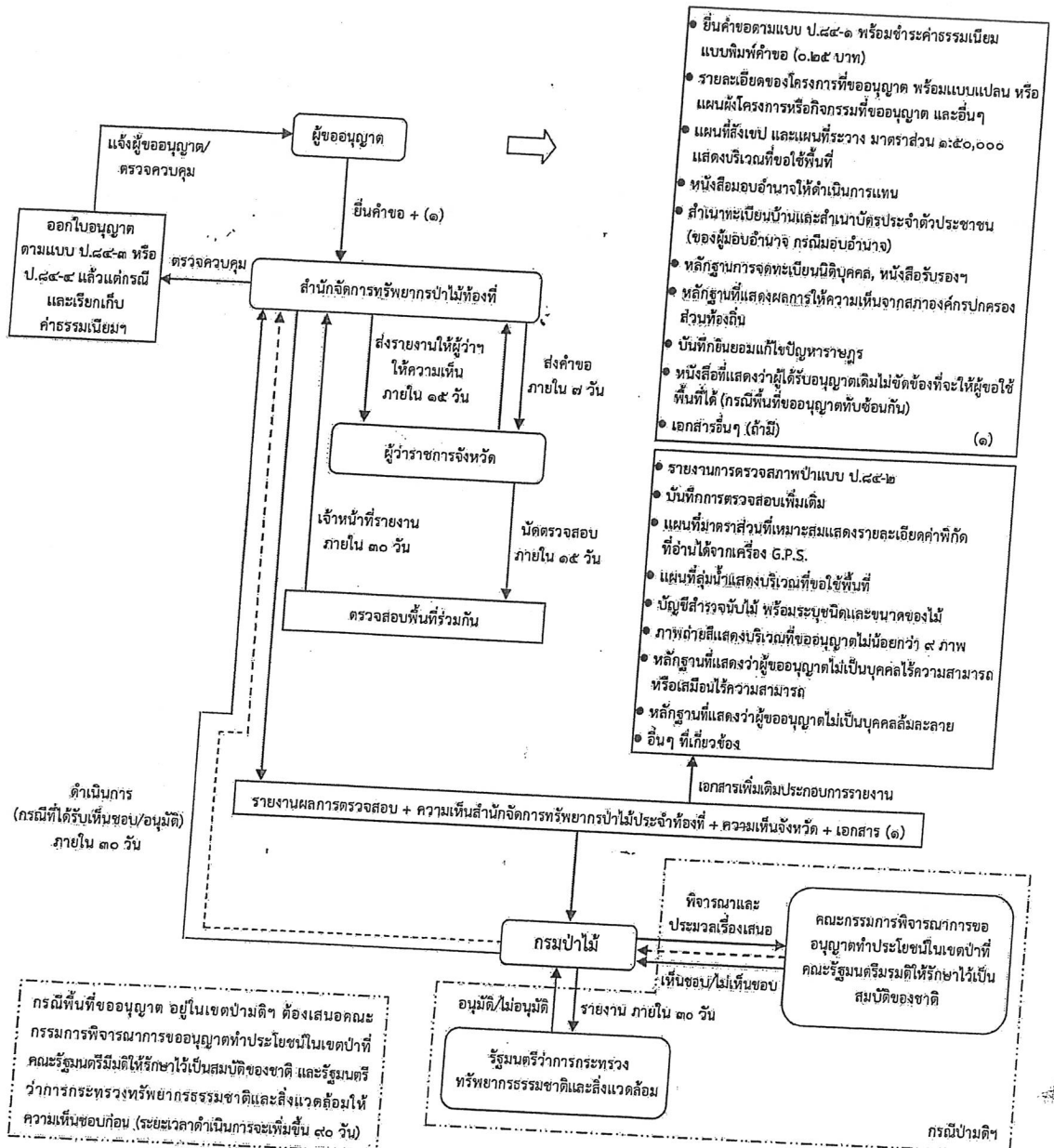

- ยื่นคำขอตามแบบ ป.๕๔-๑ พร้อมชำระค่าธรรมเนียมแบบพิมพ์คำขอ (๐.๒๕ บาท)
 - รายละเอียดของโครงการที่ขออนุญาต พร้อมแบบแปลน หรือแผนผังโครงการหรือกิจกรรมที่ขออนุญาต และอื่นๆ
 - แผนที่สังเขป และแผนที่ระวาง มาตราส่วน ๑:๕๐,๐๐๐ แสดงบริเวณที่ขอใช้พื้นที่
 - หนังสือมอบอำนาจให้ดำเนินการแทน
 - สำเนาทะเบียนบ้านและสำเนาบัตรประจำตัวประชาชน (ของผู้มอบอำนาจ กรณีมอบอำนาจ)
 - หลักฐานการจัดทะเบียนนิติบุคคล, หนังสือรับรองอา
 - หลักฐานที่แสดงผลการให้ความเห็นจากสภาองค์กรปกครองส่วนท้องถิ่น
 - บันทึกยินยอมแก้ไขปัญหาราษฎร
 - หนังสือที่แสดงว่าผู้ได้รับอนุญาตเต็มใจขังที่จะให้ผู้ใช้พื้นที่ได้ (กรณีพื้นที่ขออนุญาตทับซ้อนกัน)
 - เอกสารอื่นๆ (ถ้ามี)
- (๑)
- รายงานการตรวจสอบสภาพป่าแบบ ป.๕๔-๒
 - บันทึกการตรวจสอบเพิ่มเติม
 - แผนที่ภาคส่วนที่เหมาะสมแสดงรายละเอียดคำพิกิดที่อ่านได้จากเครื่อง G.P.S.
 - แผนที่ลุ่มน้ำแสดงบริเวณที่ขอใช้พื้นที่
 - บัญชีสำรวจจับไม้ พร้อมระบุชนิดและขนาดของไม้
 - ภาพถ่ายที่แสดงบริเวณที่ขออนุญาตไม่น้อยกว่า ๙ ภาพ
 - หลักฐานที่แสดงว่าผู้ขออนุญาตไม่เป็นบุคคลไร้ความสามารถหรือเสมือนไร้ความสามารถ
 - หลักฐานที่แสดงว่าผู้ขออนุญาตไม่เป็นบุคคลล้มละลาย
 - อื่นๆ ที่เกี่ยวข้อง

กรณีพื้นที่ขออนุญาต อยู่ในเขตป่าดงดิบ ต้องเสนอคณะกรรมการพิจารณาการขออนุญาตทำประโยชน์ในเขตป่าที่ คณะรัฐมนตรีมีมติให้รักษาไว้เป็นสมบัติของชาติ และรัฐมนตรีว่าการกระทรวงทรัพยากรธรรมชาติและสิ่งแวดล้อมให้ความเห็นชอบก่อน (ระยะเวลาดำเนินการจะเพิ่มขึ้น ๙๐ วัน)

หมายเหตุ
 → ขั้นตอนการปฏิบัติในการขอใช้พื้นที่
 → ขั้นตอนการปฏิบัติหลังจากที่คณะกรรมการฯ พิจารณาแล้ว
 --> ขั้นตอนการปฏิบัติอาจมีการแก้ไขเพิ่มเติมตามนโยบายและสถานการณ์

ติดต่อ ส่วนอนุญาตใช้ประโยชน์พื้นที่ป่าไม้
 โทร. ๐ ๒๕๓๙ ๙๕๖๗
 Facebook : ส่วนอนุญาตใช้ประโยชน์พื้นที่ป่าไม้
 E-mail : permission_5207@hotmail.com

นางสาวกัญญา
 (นางจ่ารอง กัญญา)
 ประธานสภาองค์กรทรัพยากรธรรมชาติและสิ่งแวดล้อมจังหวัดราชบุรี

บันทึกยินยอมแก้ไขปัญหาราษฎร

วันที่ ๘ กุมภาพันธ์ ๒๕๖๔

ตามที่องค์การบริหารส่วนตำบลเขาหัวควาย ได้ประชุมสภาองค์การบริหารส่วนตำบลเขาหัวควาย สมัยสามัญ สมัยที่ ๑ ประจำปี พ.ศ. ๒๕๖๔ มีมติให้ความเห็นชอบเข้าทำประโยชน์ในเขตพื้นที่ป่าไม้เพื่อ ก่อสร้างถนนคอนกรีตเสริมเหล็กบนเขาขวาง ซอยช่องว่าง หมู่ที่ ๓ ตำบลเขาหัวควาย ซึ่งสำนักการทรัพยากรป่าไม้ที่ (๑๑) สุราษฎร์ธานี ได้ตรวจสอบพื้นที่ดังกล่าวแล้วผลปรากฏว่าอยู่นอกนอกพื้นที่ป่าสงวนแห่งชาติและอยู่นอกเขตป่าไม้ถาวร หากมีความประสงค์ขอใช้พื้นที่ต้องขออนุญาตตามมาตรา ๕๔ แห่งพระราชบัญญัติป่าไม้ พ.ศ. ๒๕๕๔ นั้น

องค์การบริหารส่วนตำบลเขาหัวควาย จึงทำบันทึกข้อตกลงยินยอมแก้ไขปัญหาราษฎรในการก่อสร้างถนนดังกล่าว โดยให้ประชาชนในเขตพื้นที่ถนนซอยช่องว่าง ยินดีและพร้อมอุทิศที่ดินส่วนของตนในการก่อสร้างถนนให้เป็นทางสาธารณะประโยชน์และให้เข้าทำประโยชน์ในเขตพื้นที่ป่าไม้ภายในเขตองค์การบริหารส่วนตำบลเขาหัวควาย อำเภอพุนพิน จังหวัดสุราษฎร์ธานี ต่อไป โดยลงลายมือชื่อเป็นหลักฐานดังต่อไปนี้

วณชัย

(นายวันชัย จันทร์เล็ก)

ริยม

(นางเรียม จันทร์เล็ก)

ดารรัตน์

(นางสาววันดี ดารรัตน์)

อวิง อังทวารัด

(นายชวิน จันทร์เล็ก)

อภัย ศรีสว่าง

(นายอัมฤทธิ์ ศรีสว่าง)

จรรย์รัตน์

(นางจรรย์รัตน์ ศรีสว่าง)

สมชาย

(นายสมชาย จันทร์เล็ก)

อทิพย์

(นางสาวอาทิตย์พร ศรีสว่าง)

จินตนา

(นางจินตนา นาคะพัฒน์กุล)

เจษฎ์เกียรติ

(นายเจษฎ์เกียรติ นาคะพัฒน์กุล)

ประภาส

(นายประภาส ดารรัตน์)

อนัดดา

(นางอนัดดา ดารรัตน์)

(นางสุจินทนาพร ชูณรงค์)

พัชรินทร์ จันทร์เล็ก

(นางพัชรินทร์ จันทร์เล็ก)

นวลจันทร์

(นางสาวนวลจันทร์ ดารรัตน์)

มรกต

(นางมรกต สัทธ)

มาโนช

(นายมาโนช ช่างน้อย)

อมรเทพ

(นายอมรเทพ ดารรัตน์)

รัชดา

(นายนางรัชดา จันทร์เล็ก)

นรา

(นายนรา แสงจำนงค์)

วัลภา

(นางวัลภา แสงจำนงค์)

สายจิตร์ เมืองทรัพย์

(นางสาวสายจิตร์ เมืองทรัพย์)

วิมล วิไลลาน

(นางสาววิมล วิไลลาน)



แบบก่อสร้าง

ก่อสร้างถนน ค.ส.ด

ซอยช่องว่าง หมู่ที่ 3 ต.เขาหัวควาย อ.พุนพิน จ.สุราษฎร์ธานี

สุราษฎร์ธานี

(นายณฤช จารัตนชัย)
ผู้อำนวยการกองช่าง

แผ่นที่	จำนวนใบ	DESCRIPTION
01/07		
02/07		
03/07		
04/07		
05/07		
06/07		
07/07		

รายละเอียดทั่วไปสำหรับงานคอนกรีตเสริมเหล็ก

เพื่อให้รายการประกอบแบบแปลนและภาพสำหรับคอนกรีตเสริมเหล็ก ซึ่งต้องสร้างเป็นคอนกรีตเสริมเหล็กที่แข็งแรงและทนทาน ปลอดภัยทั้งป ุณ ปลอดภัยทั้งป ุณ และต้องเป็นที่ยอมรับของราชการที่ส่งเสริมผลิตภัณฑ์เสริมเหล็กใหม่

2. ความหมาย

- คอนกรีต หมายถึง วัสดุที่ประกอบด้วยส่วนผสมของซีเมนต์ มวลผสมละเอียด เช่น หยาบ มวลผสมหยาบ เช่นหินหรือกรวดและน้ำ
- คอนกรีตเสริมเหล็ก หมายถึง คอนกรีตที่เสริมด้วยเหล็กในภาพที่รับแรงดึงเท่านั้น

3. วัตถุประสงค์ของคอนกรีต

- 3.1 วัตถุประสงค์
 - วัตถุประสงค์ของคอนกรีตคือสร้าง ไปสู่สิ่งมีชีวิตหรือคน มอก. 15 เล่ม 1 เช่น ครุช่าง ตราเพชร เป็นต้น
 - ต้องนำไปใช้ในงานที่รับน้ำหนักและแรงอัดและต้องเป็นไปตามที่เดิม ไม่ให้อย่าง 0.50 เมตร
 - ห้ามใช้ปูนซีเมนต์ที่เสื่อมคุณภาพโดยความชื้น หรือแข็งเป็นก้อนแล้ว
- 3.2 หยาบ
 - ต้องเป็นหยาบชนิด หยาบ คนแฉกรัง
 - ต้องสะอาดปราศจากวัตถุอื่นปน เช่น ดิน แก้วหินหรือขี้เถ้า เป็นต้น
- 3.3 วัตถุประสงค์ของกรวด
 - ต้องเป็นหินหรือหินที่ปราศจากสิ่งสกปรกที่ติดมาที่ ติดแน่นติดกับกาวซีเมนต์ มีความแข็งแรง ทนทาน ไม่ยุ่ย สะอาดปราศจากวัตถุอื่นปนและผ่านการทดสอบตามวิธี LOS ANGELES ABRASION TEST โดยมีสัมประสิทธิ์ไม่เกิน 40 %
 - ขนาดของหินหรือกรวดต้องเลือกให้เหมาะสมกับงาน โดยมีขนาดหินที่สูงสุดไม่เกิน 1/2 ของความสูงที่ต่ำสุดของโครงสร้าง และไม่ควรเกิน 3/4 ของช่องว่าง (CLEAR SPACE) ของเหล็ก
 - ต้องล้างหินหรือกรวดให้สะอาดก่อนผสมคอนกรีต
 - ห้ามใช้หินที่มีลักษณะหรือขนาดที่ผิดปกติหรือมีขนาด 24 ซม.ขึ้นไปและน้ำหนักเพิ่มขึ้นกว่า 10 %

4. คอนกรีต

- ส่วนผสมคอนกรีต ประกอบด้วย ปูนซีเมนต์ หยาบ หินหรือกรวดและน้ำ หรืออาจใช้คอนกรีตผสมเสร็จ อายุ 28 วัน ไม่ให้อย่าง 240 กก./ตร.ซม. ชนิดคุณภาพดี ทุกระยะประมาณ 50 เมตรต่อ 1 ชุด หรือผู้ควบคุมงานระบุค่าคงที่
- ปูนซีเมนต์ 320 กิโลกรัม
- หยาบ 400 ลิตร
- หินหรือกรวด 880 ลิตร
- น้ำ 140 - 160 ลิตร

5. เหล็กเสริม

- ต้องเป็นเหล็กเส้นหยาบ เป็นเหล็กเส้นไม่เคลือบสนิม หรือเหล็กเส้นที่ผ่านการเป็นเส้นตรงไม่ติดสนิม ไม่มีรอยแตกร้าว
- ต้องมีคุณสมบัติตามมาตรฐานการควบคุมการผลิตตาม มอก. 20 - 2534 และ 24 - 2524
- ห้ามเติมเหล็กปัดรีนหรือสนิม
- การตัดของเหล็กเสริมเหล็ก สำคัญกับเหล็กเสริมเส้นไม่พอ 180 องศา ส่วนเหล็กที่ยอดยื่นไปพอ 90 องศา

หมายเหตุ หมายเหตุอื่นที่เกี่ยวข้องของรายละเอียดและแบบแปลนให้ผู้ควบคุมงานและคณะกรรมการตรวจสอบงานก่อสร้างเป็นผู้รับผิดชอบ



โครงการ
ก่อสร้าง ณ.ม.ร.ร.ส.ท.ท. 4.50 ม.
ความยาว 0.15 ม.
ความยาว 0.15 ม.
หรือพื้นที่ของอาคาร 743 ตร.ม.

ที่จัดพิมพ์
โดย
ฉบับที่ 3
ฉบับที่ 3
ฉบับที่ 3

เขียนแบบ
นายวิชา สว่าง
นายวิชา สว่าง
นายวิชา สว่าง

สำรวจ
นายวิชา สว่าง
นายวิชา สว่าง

ตรวจสอบ
นายวิชา สว่าง
นายวิชา สว่าง

พิมพ์
นายวิชา สว่าง
นายวิชา สว่าง

อนุมัติ
นายวิชา สว่าง
นายวิชา สว่าง

นางวิชา สว่าง
นายวิชา สว่าง

นางวิชา สว่าง
นายวิชา สว่าง

นางวิชา สว่าง
นายวิชา สว่าง

นางวิชา สว่าง
นายวิชา สว่าง

นางวิชา สว่าง
นายวิชา สว่าง

แผนผังโครงการบริหารส่วนตำบลเขาหัวควาย
อำเภอพนมพิณ จังหวัดสุราษฎร์ธานี



โครงการ
ก่อสร้าง ทน. คล.ส. กว. 4.50 น.
ความยาว 0.15 น.
ความกว้าง รวม 165 น.
หรือพื้นที่แปลงที่ 743 ตร.น.

ที่ตั้งโครงการ
ขอใช้โฉนด
พื้นที่ 3
ตำบลเขาหัวควาย อ.พนมพิณ
จ.สุราษฎร์ธานี

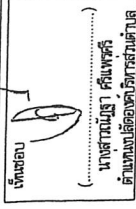
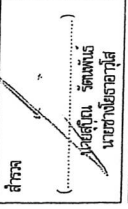
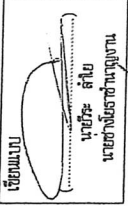

อนุมัติ
(นายสมเกียรติ คุ้มเพชร)
ตำแหน่งผู้อำนวยการส่วนตำบล

แสดงแบบ	ส่งโครงการ
มาตราส่วน	วัน/เดือน/ปี 18/12/2563
เลขที่แบบ	จำนวนแผ่น
	02
	07

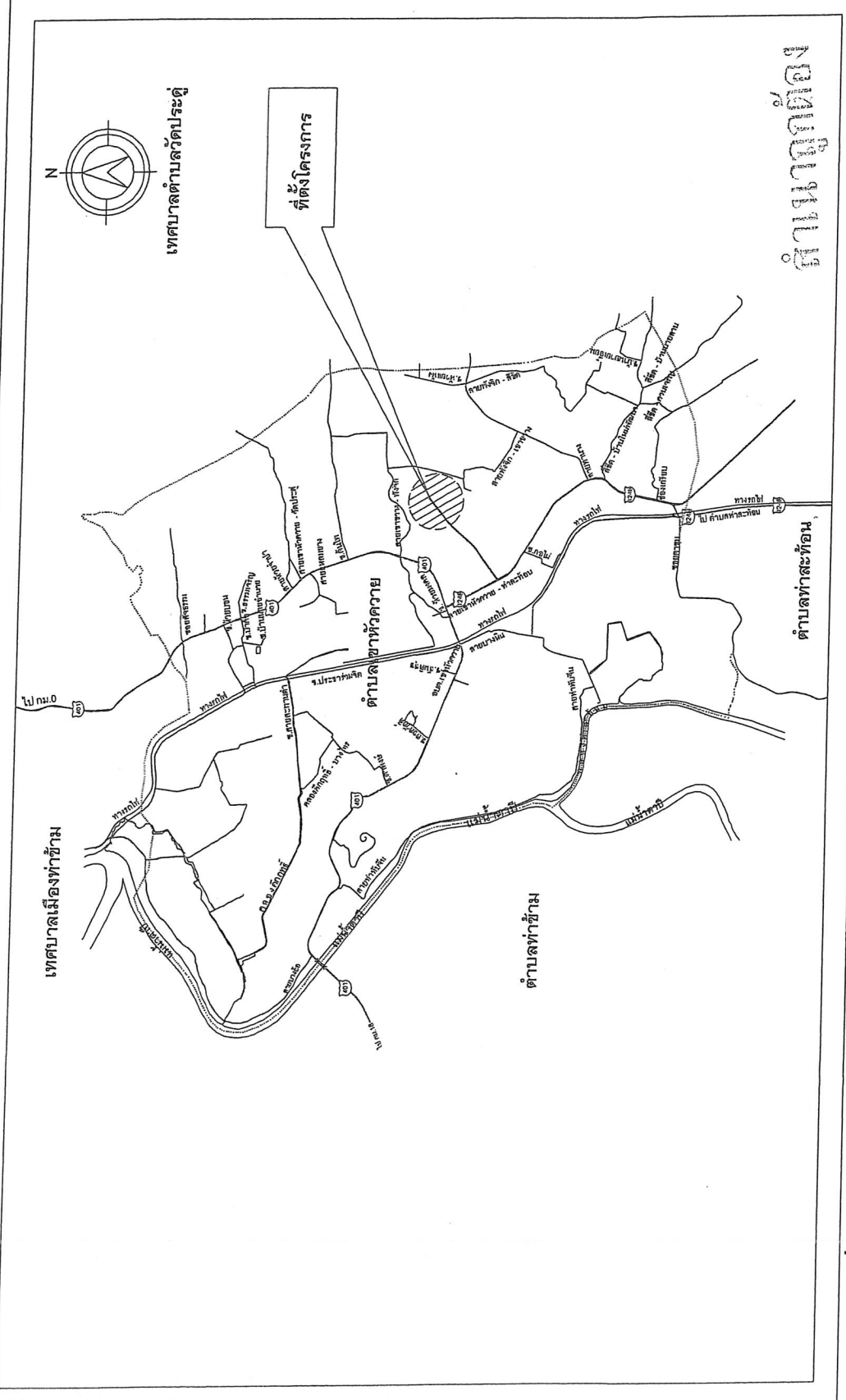

แสดง ระบบคมนาคมและขนส่ง

- ถนนลูกรัง พื้นถนนอ่อน
- สะพาน
- แม่น้ำ คลอง ห้วย
- อ่างเก็บน้ำ หนอง บึง

มาตราส่วน 1:20,000

0 0.5 1 2 กิโลเมตร

เครื่องหมาย

- เขตตำบล เขตองค์การบริหารส่วนตำบล
- เขตหมู่บ้าน
- ทางหลวง ถนน ขอบ

เทศบาลเมืองท่าข้าม

ตำบลเขาหัวควาย

ตำบลท่าข้าม

ตำบลท่าสะท้อน

บ้านเขาหัวควาย

ที่ตั้งโครงการ

เทศบาลตำบลวัดประดู่

(นายสมเกียรติ คุ้มเพชร)
ผู้อำนวยการกองช่าง



โครงการ ถนนลาดยาง 4.50 ม. ความยาว 743 ม. พร้อมเลนเท้าคนเดินเท้า	พื้นที่โครงการ ขอบเขตงาน หน้า 3 ถนนลาดยาง อ.ทุ่งโพธิ์ จ.สุราษฎร์ธานี	เขียนแบบ นายสุวิทย์ สว่างใส นายช่างสถาปัตย์	สำรวจ นายสุวิทย์ สว่างใส นายช่างสถาปัตย์	ตรวจแบบ นายสุวิทย์ สว่างใส นายช่างสถาปัตย์	เซ็นชอบ นางสาวสุวิทย์ สว่างใส ผู้เขียนแบบสถาปัตย์	อนุมัติ นางสาวสุวิทย์ สว่างใส นางช่างสถาปัตย์	ตำแหน่งนายช่างสถาปัตย์	แสดงแบบ แปลนโครงการ	มาตรฐาน วันที่ออก/ปี 18/12/2563	เลขที่แบบ จำนวนแผ่น 04 07
--	--	---	--	--	---	---	------------------------	------------------------	------------------------------------	------------------------------------

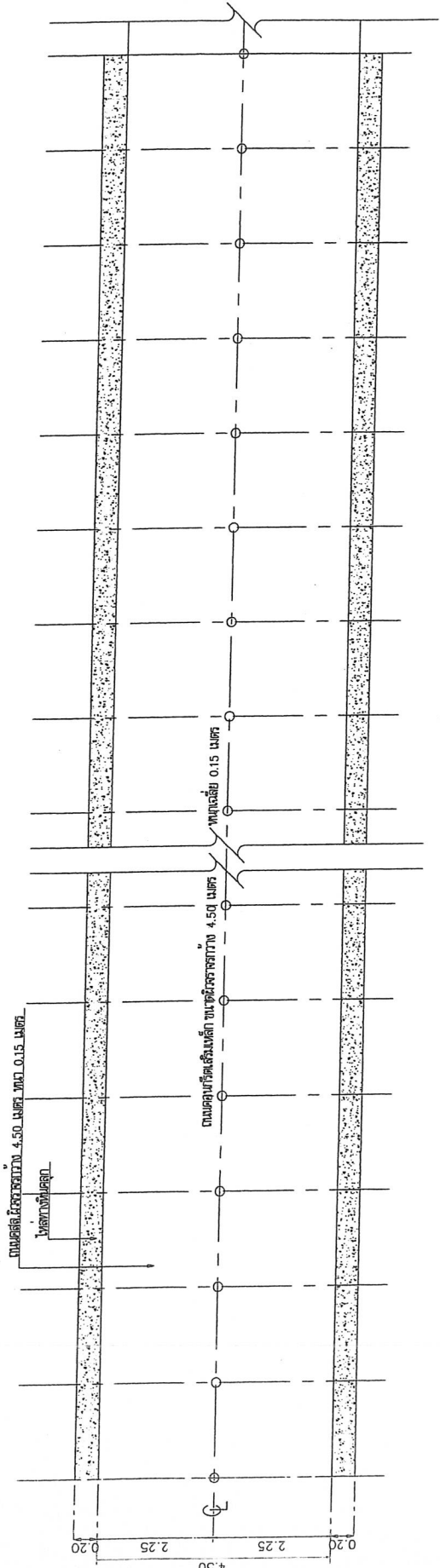

แปลนโครงการ
แนวตั้ง 1 : 100
แนวราบ 1 : 500

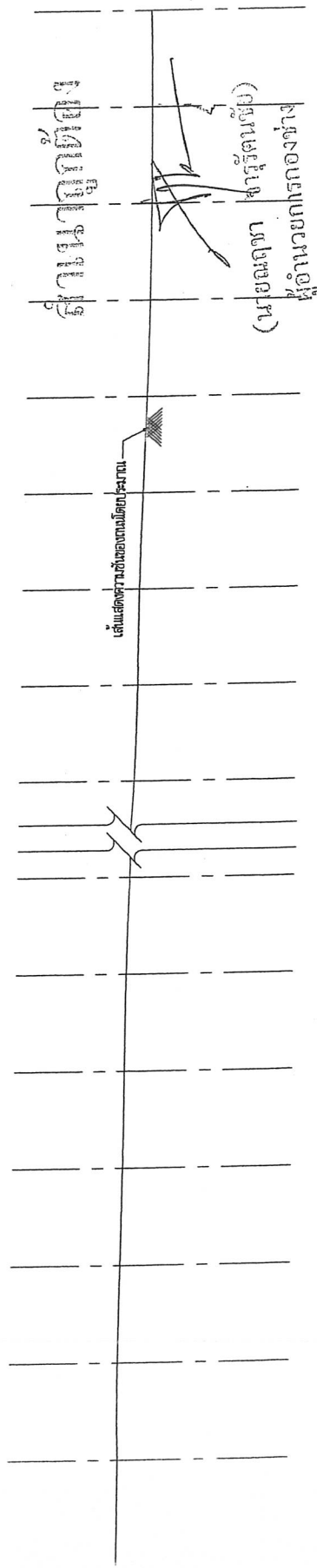



โครงการ
ก่อสร้างทางหลวงหมายเลข 450 กม.
ความยาว 0.15 กม.
ความกว้าง 16.5 ม.
หรือที่ตัดแบ่งอยู่ที่ 743 กม.ก.

ที่ตัดโครงการ
ขอความเห็น
หน้า 3
ค.พ.ท.ศ.ว. อ.พ.ท.ท.
จ.สุราษฎร์ธานี

เขียนแบบ
นายวิชาญ ช่างเขียน
นายวิชาญ ช่างเขียน

สำรวจ
นายวิชาญ ช่างเขียน
นายวิชาญ ช่างเขียน
นายวิชาญ ช่างเขียน

ตรวจสอบ
นายวิชาญ ช่างเขียน
นายวิชาญ ช่างเขียน
นายวิชาญ ช่างเขียน

พิมพ์
นายวิชาญ ช่างเขียน
นายวิชาญ ช่างเขียน
นายวิชาญ ช่างเขียน

อนุมัติ
นายวิชาญ ช่างเขียน
นายวิชาญ ช่างเขียน
นายวิชาญ ช่างเขียน

ตำแหน่ง
นายวิชาญ ช่างเขียน
นายวิชาญ ช่างเขียน
นายวิชาญ ช่างเขียน

มาตราส่วน
วันที่
18/12/2563
เลขที่แบบ
จำนวนแผ่น
05
07

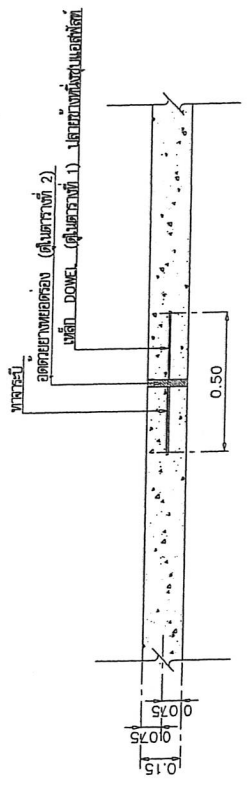

EXPANSION JOINT (ทุกระยะ 50 เมตร)
SCALE 1:20

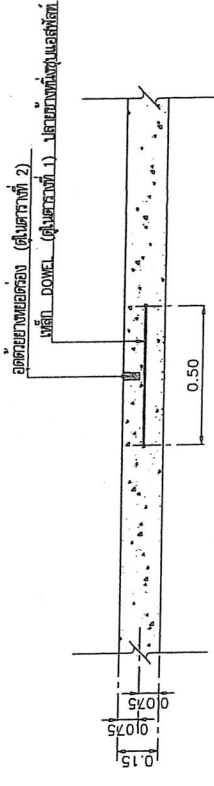

CONTRACTION JOINT (ทุกระยะ 10 เมตร)
SCALE 1:20

(นายวิชาญ ช่างเขียน)
จุดตัดขยายทางของคอง (ดูใบตารางที่ 2)
เหล็ก TIE-BER (ดูใบตารางที่ 1)

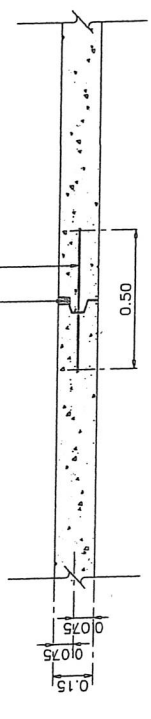

LONGITUDINAL JOINT
SCALE 1:20

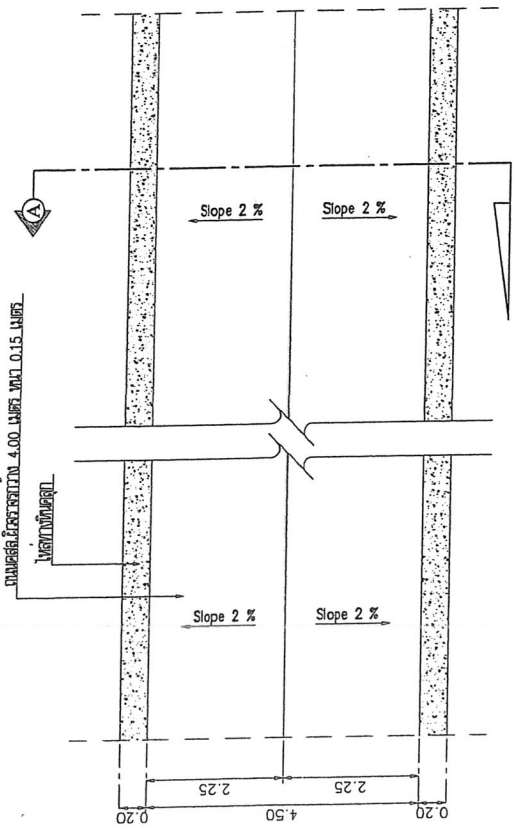

แบริดจเม่น ค.ส.ล.
1:100

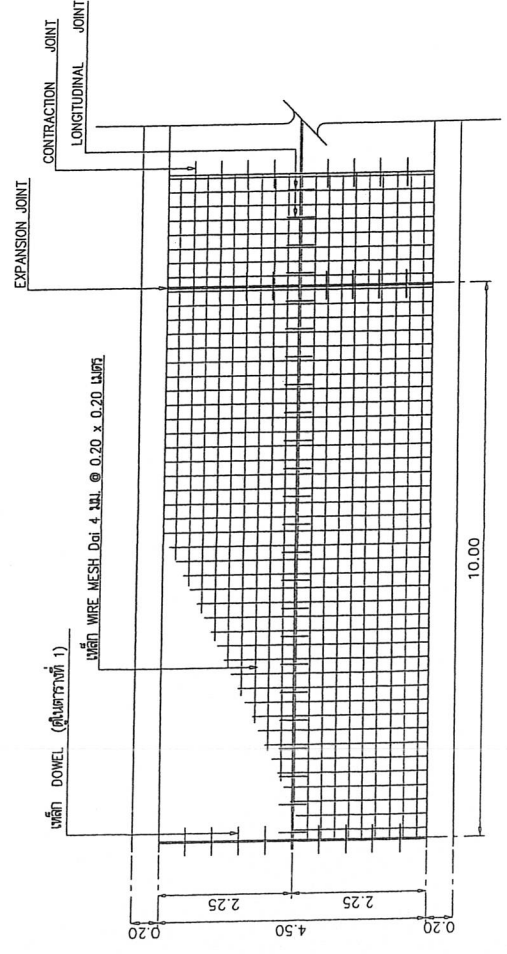

แบริดจเม่น ค.ส.ล.
1:100



แบบก่อสร้าง

ชอยเขาขวาง-ช่องวาน หมู่ที่ 3

ต.เขาหัวควาย อ.พุนพิน จ.สุราษฎร์ธานี

อำนาจของ

(นายเอกวิทย์ จารุทัศน์ชัย)
ผู้อำนวยการกองช่าง



โครงการ
ก่อสร้างอาคาร 150 ม. ศาลา 0.15 ม.
หรือพื้นที่น้อยกว่า 0.5 ตร.ม.

ที่ตั้งโครงการ
ชื่อหน่วยงาน-ห้องงาน
พื้นที่ 3
เขตที่หมาย 2.ทุกพื้นที่
3.สำนักงาน

เขียนแบบ
นายวิชา สบาย
นายวิชา สบาย
นายวิชา สบาย

สำรวจ
นายวิชา สบาย
นายวิชา สบาย

ตรวจสอบ
นายวิชา สบาย
นายวิชา สบาย

พิมพ์
นายวิชา สบาย
นายวิชา สบาย

อนุมัติ
นายวิชา สบาย
นายวิชา สบาย

ตำแหน่งนายช่าง
นายวิชา สบาย

ตำแหน่งนายช่าง
นายวิชา สบาย

ตำแหน่งนายช่าง
นายวิชา สบาย

มาตรฐานการทำงาน
มาตรฐานการดำเนินงาน
ผู้จัดทำโครงการ
ผู้จัดทำโครงการ
ผู้จัดทำโครงการ

ผู้จัดทำโครงการ
ผู้จัดทำโครงการ
ผู้จัดทำโครงการ

ผู้จัดทำโครงการ
ผู้จัดทำโครงการ
ผู้จัดทำโครงการ

ผู้จัดทำโครงการ
ผู้จัดทำโครงการ
ผู้จัดทำโครงการ

ผู้จัดทำโครงการ
ผู้จัดทำโครงการ
ผู้จัดทำโครงการ

ผู้จัดทำโครงการ
ผู้จัดทำโครงการ
ผู้จัดทำโครงการ

ผู้จัดทำโครงการ
ผู้จัดทำโครงการ
ผู้จัดทำโครงการ

ผู้จัดทำโครงการ
ผู้จัดทำโครงการ
ผู้จัดทำโครงการ

ผู้จัดทำโครงการ
ผู้จัดทำโครงการ
ผู้จัดทำโครงการ

ผู้จัดทำโครงการ
ผู้จัดทำโครงการ
ผู้จัดทำโครงการ

ARCHITECTURE DRAWING	รายละเอียด
DRAWING NO.	DESCRIPTION
01/07	
02/07	
03/07	
04/07	
05/07	
06/07	
07/07	

รายละเอียดทั่วไปสำหรับงานคอนกรีตเสริมเหล็ก

เพื่อให้ได้รายการประกอบแบบและแผนผังที่ครบถ้วนสมบูรณ์
2. ความหมาย
- คอนกรีต หมายถึงคอนกรีตเสริมเหล็ก
- คอนกรีตเสริมเหล็ก หมายถึงคอนกรีตเสริมเหล็ก

3. วัสดุส่วนผสมคอนกรีต
3.1 ปูนซีเมนต์
- ปูนซีเมนต์ผสมคอนกรีตเสริมเหล็ก ใช้ปูนซีเมนต์ปอร์ตแลนด์ 40ก. 15 เล่ม 1 เช่น ทราย ทรายละเอียด เป็นต้น
- ต้องใช้ปูนซีเมนต์ที่มีค่าความแข็งแรงของปูนซีเมนต์ไม่น้อยกว่า 0.50 นตร
- ห้ามใช้ปูนซีเมนต์ที่เสื่อมคุณภาพโดยความชื้น หรือแข็งตัวเร็วเกินไป

3.2 ทราย
- ต้องเป็นทรายหยาบ ทราย ทรายละเอียด
- ต้องสะอาดปราศจากสิ่งสกปรก เช่น ดิน ไม้ กิ่งไม้หรือหิน เป็นต้น
3.3 ทรายละเอียด
- ต้องเป็นทรายหยาบที่ผ่านการคัดกรองแล้ว มีขนาดไม่เกิน 0.075 มม.
- ขนาดของทรายละเอียดต้องไม่เกิน 1/2 ของเส้นผ่าศูนย์กลางของรูเหล็ก และไม่ควรเกิน 3/4 ของช่องว่าง (CLEAR SPACE) ของเหล็ก

4. คอนกรีต
- ส่วนผสมคอนกรีต ประกอบด้วย ปูนซีเมนต์ ทราย หินหรือกรวดและน้ำ หรือใช้คอนกรีตเสริมเหล็ก อายุ 28 วัน ไม่น้อยกว่า 240 กก./ตร.ม. ชนิดรูปทรงแปดเหลี่ยม 15x15x15 ซม. (กรวดรูปทรงแปดเหลี่ยม) สุกค่าคอนกรีต ทุกชนิดประมาณ 50 นตรต่อ 1 ชุด หรือใช้คอนกรีตเสริมเหล็ก อายุ 28 วัน ไม่น้อยกว่า 240 กก./ตร.ม. ชนิดรูปทรงแปดเหลี่ยม 15x15x15 ซม.
- ปูนซีเมนต์ 320 กิโลกรัม
- ทราย 400 ลิตร
- หินหรือกรวด 880 ลิตร
- น้ำ 140 - 160 ลิตร

5. เหล็กเสริม
- ต้องใช้เป็นเหล็กชนิด 1 เป็นเส้นตรงหรือเป็นเส้นโค้งตามรูปหรือเป็นเส้นตรงก็ได้ ไม่มียอดแตกร้าว
- ต้องเป็นชนิดที่มีค่าความแข็งแรงของเหล็กไม่น้อยกว่า 240 กก./ตร.ม. และ 24 - 2559 และ 24 - 2559
- ห้ามใช้เหล็กชนิดอื่นแทน

หมายเหตุ
- การตัดของเหล็กเสริม สำหรับงานคอนกรีตเสริมเหล็ก ให้ใช้เครื่องมือตัดเหล็ก
- ห้ามใช้เครื่องมือตัดเหล็กอื่นแทน

นายวิชา สบาย
ตำแหน่งนายช่าง
นายวิชา สบาย

นายวิชา สบาย
ตำแหน่งนายช่าง
นายวิชา สบาย

แผนที่องค์การบริหารส่วนตำบลเขาหัวควาย อำเภอพุนพิน จังหวัดสุราษฎร์ธานี



โครงการ
ก่อสร้างถนนลาด กว้าง 4.50 ม.
ยาว 150 ม. ความลาด 0.15 ม.
หรือพื้นที่ในเขตกว้าง 675 ตร.ม

ที่ตั้งโครงการ
ซอยเขาบาง-ฮอกราม
หมู่ที่ 3
ตำบลเขาหัวควาย อ.พุนพิน
จ.สุราษฎร์ธานี

ใช้แบบ
นยช 67- ส 10
แนวช่างไม้ช่างปูนงาน

สำรวจ
นายสุทิน รังคพันธ์
นายชัชชัยรายูใส

ครุสมแบบ
นายอนุชิต จารุวัตรชัย
ผู้อำนวยการกองช่าง

เห็นชอบ
นายสุวัฒน์ สุภา คณิศร
ตำแหน่งผู้อำนวยการวิศวกรรมตำบล

อนุมัติ
นายสุเมธ คุ้มมาก
ตำแหน่งนายกองค์การบริหารส่วนตำบล

แสดงแบบ	ผู้จัดทำ
มาตรฐาน	วันที่/เดือน/ปี
เลขที่แบบ	จำนวนแผ่น

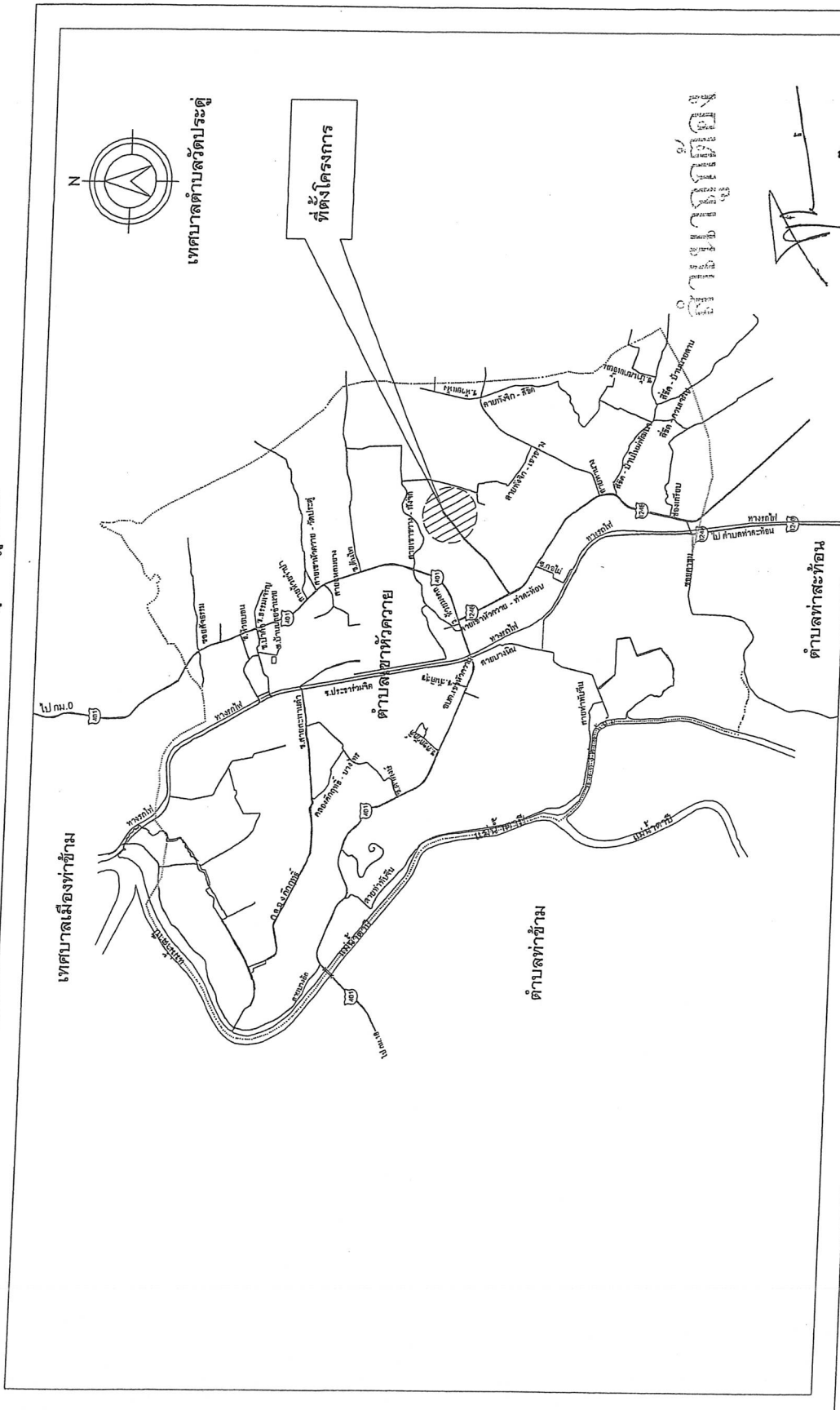

(นายสุเมธ คุ้มมาก)
ผู้อำนวยการกองช่าง

แสดง ระบบคมนาคมและขนส่ง

- ถนนลูกรัง พื้นถนนอ่อน
- ===== สะพาน
- ~~~~~ แม่น้ำ คลอง ห้วย
- ~~~~~ อ่างเก็บน้ำ หนอง บึง

มาตราส่วน 1:20,000
0 0.5 1 2 กิโลเมตร

- เขตอำเภอ
- เขตตำบล
- เขตหมู่บ้าน
- ทางหลวง ถนน ขยาย

ลักษณะโครงการ

ก่อสร้าง ถนน ค.ส.ล กว้าง 4.50 ม. ความลาด 0.15 ม. ความยาว 150 ม. หรือพื้นที่ไม่เอียงกว่า 675 ตร.ม. หรือตั้งในเขตทางที่ดูแล

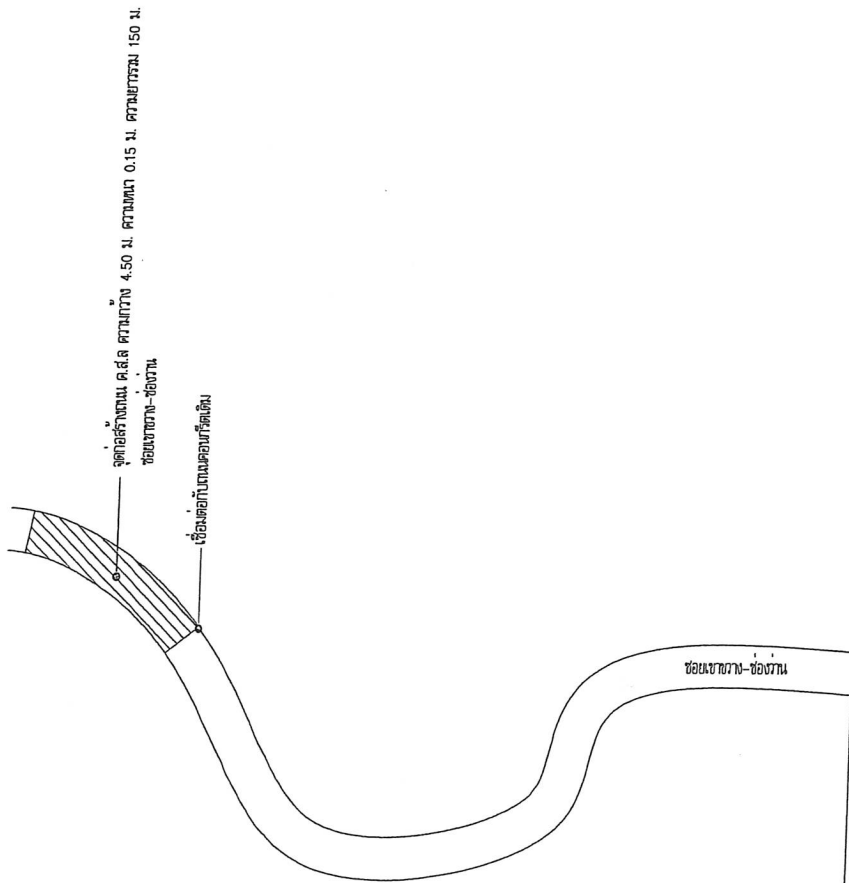

ทางหลวงหลวงแผ่นดิน 401



โครงการ
ก่อสร้างถนนค.ส.ล กว้าง 4.50 ม.
ยาว 150 ม. ความลาด 0.15 ม.
หรือพื้นที่ไม่เอียงกว่า 675 ตร.ม.

ที่ตั้งโครงการ
ชื่อเขตทาง-ช่องทาง
พิกัด 3
คนบ่อสำรวจ ว.พุดต้น
ผู้สำรวจหน้า

เขียนแบบ
นายวิชา ลีชัย
นายช่างเขียนแบบงาน

สำรวจ
นายสุรินทร์ รัตพันธ์
นายช่างสำรวจภูมิ

ตรวจแบบ
นายอนุชา จรุงจิตต์ชัย
ผู้อำนวยการกองช่าง

ให้เหตุผล
นางสาวนันทิยา ศรีเพชรศรี
สืบแทนตำแหน่งของนายวิชาสารวัฒน์ศักดิ์

อนุมัติ
นายสุเมธ เอี่ยมภา
ตำแหน่งนายกองกลางการจราจรส่วนกลาง

แสดงแบบ	แปลโครงการ
มาตราส่วน	
วัน/เดือน/ปี 18/12/2563	
เลขที่แบบ	จำนวนแผ่น

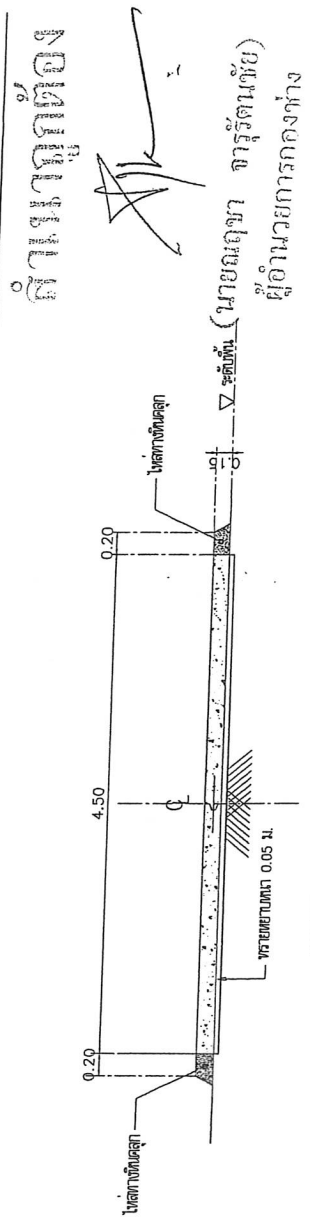

รูปตัดตามขวางถนน	
มาตราส่วน	1 : 50



โครงการ
ก่อสร้างถนนแอสฟัลต์ กว้าง 4.50 ม.
ยาว 150 ม. ความลาด 0.15 %
พร้อมที่จอดรถ 675 คัน

พื้นที่โครงการ
ขอบเขตทาง-ข้อแวก
หน้า 3
ค.พ.พ.ค.ว. อ.พ.พ.ค.
จ.สุราษฎร์ธานี

เขียนแบบ
นายวิชา สักดิ์
นายช่างอัตราชำนาญการ

สำรวจ
นายสุจินต์ รุ่งพันธ์
นายช่างอัตราอาวุโส

ตรวจแบบ
นายอนุชิตา จรุงจิตต์ชัย
ผู้อำนวยการกองช่าง

ให้เหตุผล
นายสุภาวดี ศรีพันธุ์
ตำแหน่งเลขาธิการวิศวกรรมสถานแห่งประเทศไทย

อนุมัติ
นายสุเมธ เอี่ยมภา
นายช่างอัตราชำนาญการ

แสดงแบบ
นายวิชา สักดิ์

มาตรฐาน
วันที่/เดือน/ปี 18/12/2563
เลขที่แบบ
จำนวนแบบ

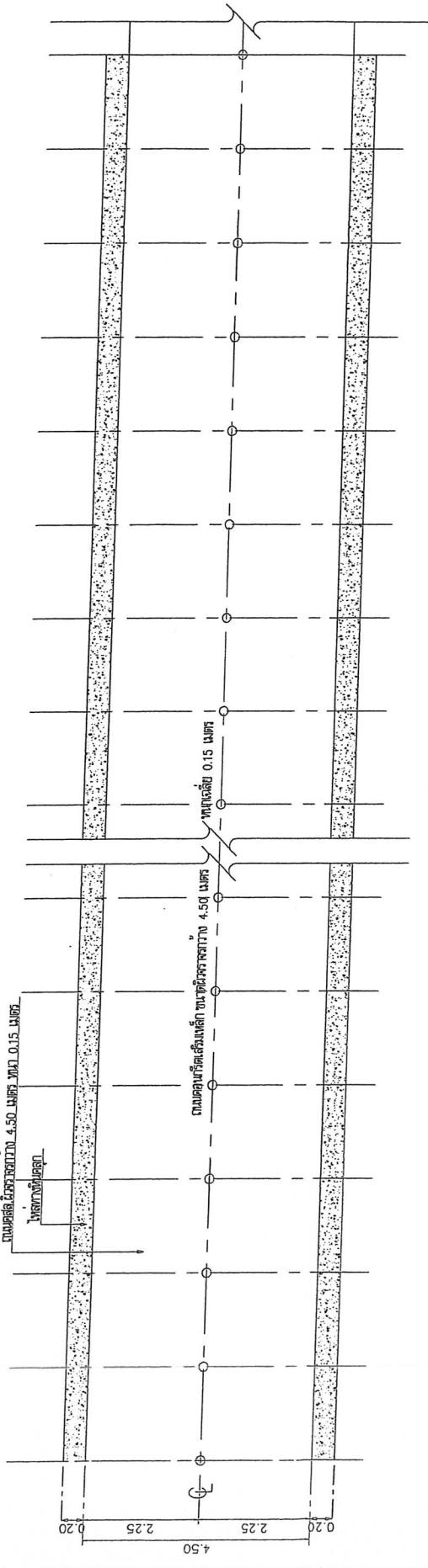

แปลนโครงการ
แนวดิ่ง 1 : 100
แนวราบ 1 : 500

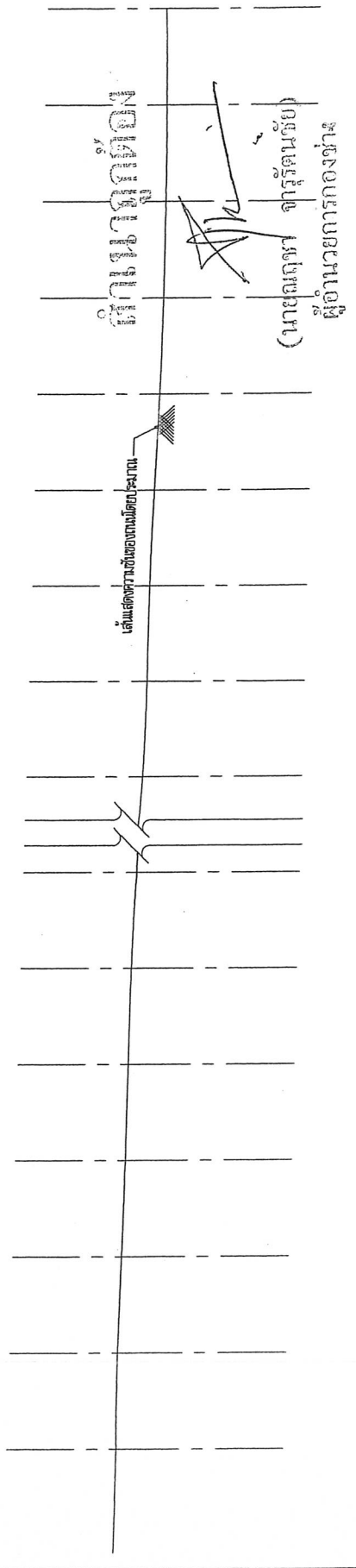

นายวิชา สักดิ์
(นายช่างอัตราชำนาญการ)
ผู้อำนวยการกองช่าง



โครงการ
ก่อสร้างถนนลาดยาง กว้าง 4.50 ม.
ยาว 150 ม. ความลาด 0.15 %
หรือพื้นที่ประมาณ 675 ตร.ม.

ผู้รับผิดชอบโครงการ
ชนิด 3
และช่างควบคุม
งานก่อสร้าง

ชื่อผู้ควบคุม
นายวิชาญ งาม
นายวิชาญ งาม
นายวิชาญ งาม

วิศวกร
นายวิชาญ งาม
นายวิชาญ งาม

ตรวจสอบ
นายวิชาญ งาม
นายวิชาญ งาม

นายวิชาญ งาม
นายวิชาญ งาม

นายวิชาญ งาม
นายวิชาญ งาม

นายวิชาญ งาม
นายวิชาญ งาม

นายวิชาญ งาม
นายวิชาญ งาม

นายวิชาญ งาม
นายวิชาญ งาม

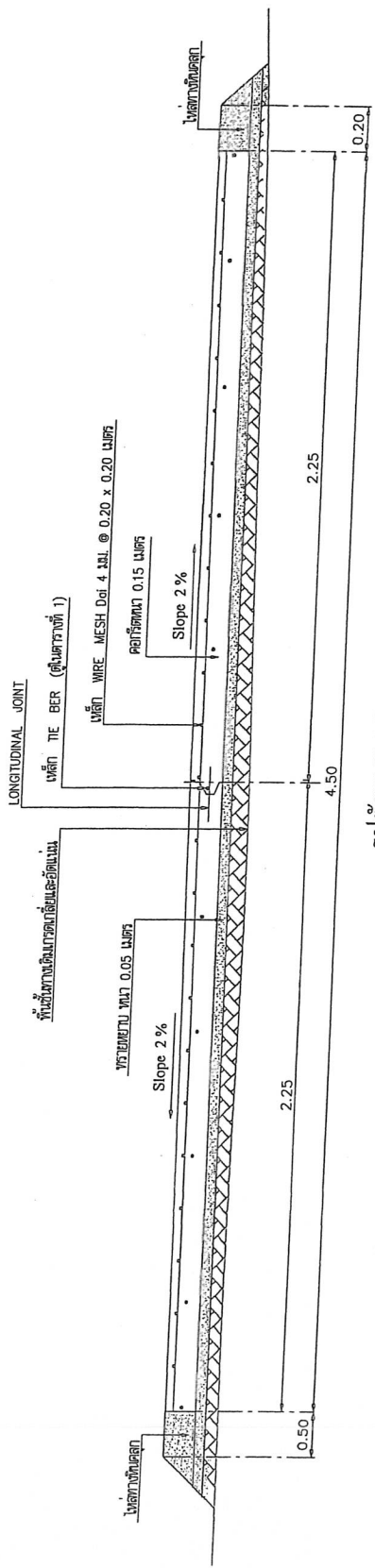

รูปตัดถนน คด. A-A
SCALE 1:25

ตารางที่ 1 แสดงขนาดของเหล็กค้ำยันรอยต่อเพื่อการหดตัวและขยายตัวของเหล็กค้ำยันกับรอยต่อตามยาว

ความหนาของ พื้นถนน T (มม.)	รอยต่อเพื่อการหดตัว CONTRACTION JOINT		รอยต่อเพื่อการขยายตัว EXPANSION JOINT		รอยต่อตามยาว LONGITUDINAL JOINT		ระยะห่างระหว่างรอยต่อ (มม.)
	เส้นผ่าศูนย์กลาง (มม.)	ความยาว (มม.)	เส้นผ่าศูนย์กลาง (มม.)	ความยาว (มม.)	เส้นผ่าศูนย์กลาง (มม.)	ความยาว (มม.)	
150	RB 15	500	RB 15	500	RB 15	500	50
200	RB 25	500	RB 19	500	RB 19	500	50

ตารางที่ 2 แสดงขนาดการวางระวางและการขยายรอยต่อในถนนคอนกรีต

ชนิดของรอยต่อ (เมตร)	ระยะห่างระหว่างรอยต่อ (เมตร)	ความกว้างระหว่างรอยต่อ (มม.)	ความลึกระหว่างรอยต่อ (มม.)
รอยต่อเพื่อการหดตัว CONTRACTION JOINT	< 11	10	40
	11 - 15	15	50
	15 - 20	20	50
รอยต่อเพื่อการขยายตัว EXPANSION JOINT	ทุกระยะไม่เกิน 100 เมตร	25	50
	รอยต่อตามยาว LONGITUDINAL JOINT	—	—

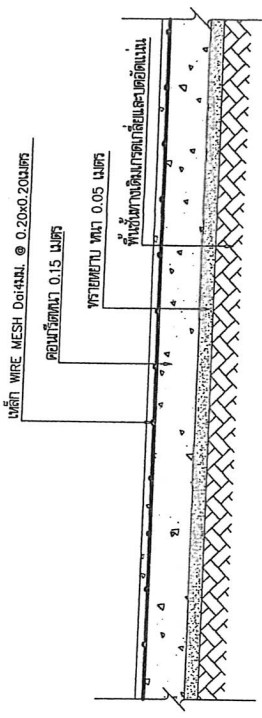

รายละเอียดถนนคด.
SCALE 1:20

นายวิชาญ งาม
นายวิชาญ งาม

นายวิชาญ งาม
นายวิชาญ งาม

- ต้องใช้เครื่อง CONCRETE FINISHER Pavement หรือเครื่องปรับหน้าคอนกรีต ในการแต่งหน้าคอนกรีต
- ต้องใช้ CIRCULAR CUT JOINT แล้วจึงควมรอยต่อตรง
- ใช้ไม้ขยันคอนกรีตหรือกระดานปูขนาดอย่างน้อย 7 วัน

ตาม ASTM D 1190 หรือตามที่กำหนด



โครงการ
ก่อสร้างอาคาร ๕ ชั้น กว้าง 4.50 ม.
ยาว 150 ม. ความหนา 0.15 ม.
หรือพื้นที่ในอาคาร 675 ตร.ม.

ที่ตั้งโครงการ
ถนนเอกอภยา-อโศก
หมู่ที่ 3
ต.เขาดิน อ.พุนพิน
จ.สุราษฎร์ธานี

เขียนแบบ
(.....)
นายวิชา สืบ
นายวิชา สืบ
นายวิชา สืบ

สำรวจ
(.....)
นายวิชา สืบ
นายวิชา สืบ

ตรวจสอบ
(.....)
นายวิชา สืบ
นายวิชา สืบ

เห็นชอบ
(.....)
นายวิชา สืบ
นายวิชา สืบ

อนุมัติ
(.....)
นายวิชา สืบ
นายวิชา สืบ

แสดงแบบ
นายวิชา สืบ

มาตราส่วน
วัน/เดือน/ปี 18/12/2563

เลขที่แบบ
จำนวนแผ่น

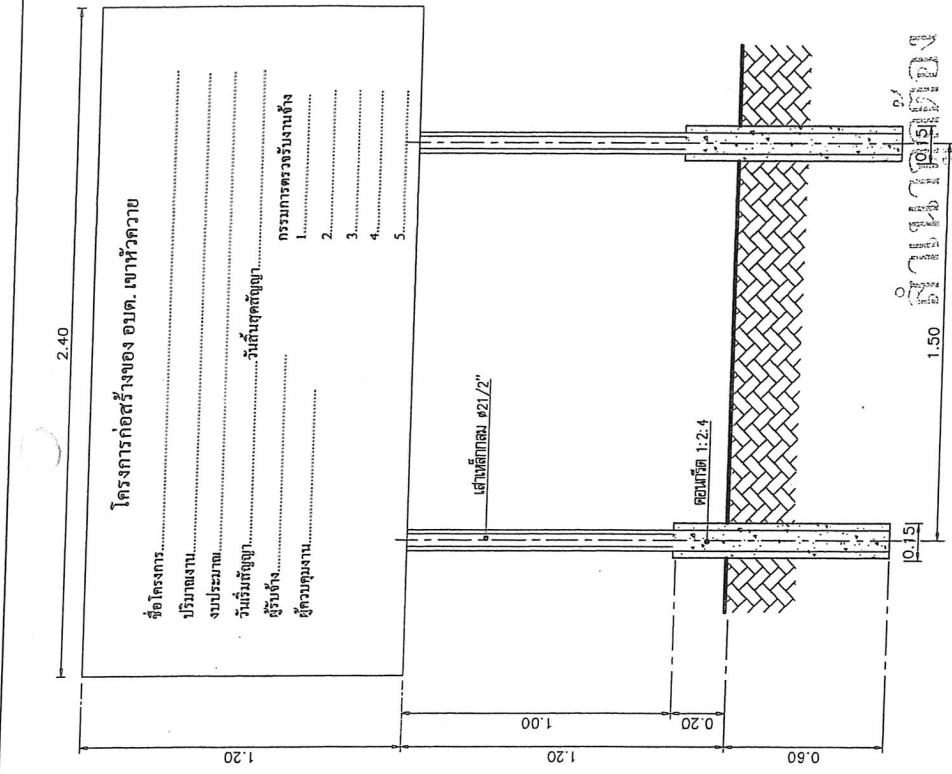

แบบมาตรฐานป้ายประธาัมพันธ์ อบต.
มาตราส่วน 1:20

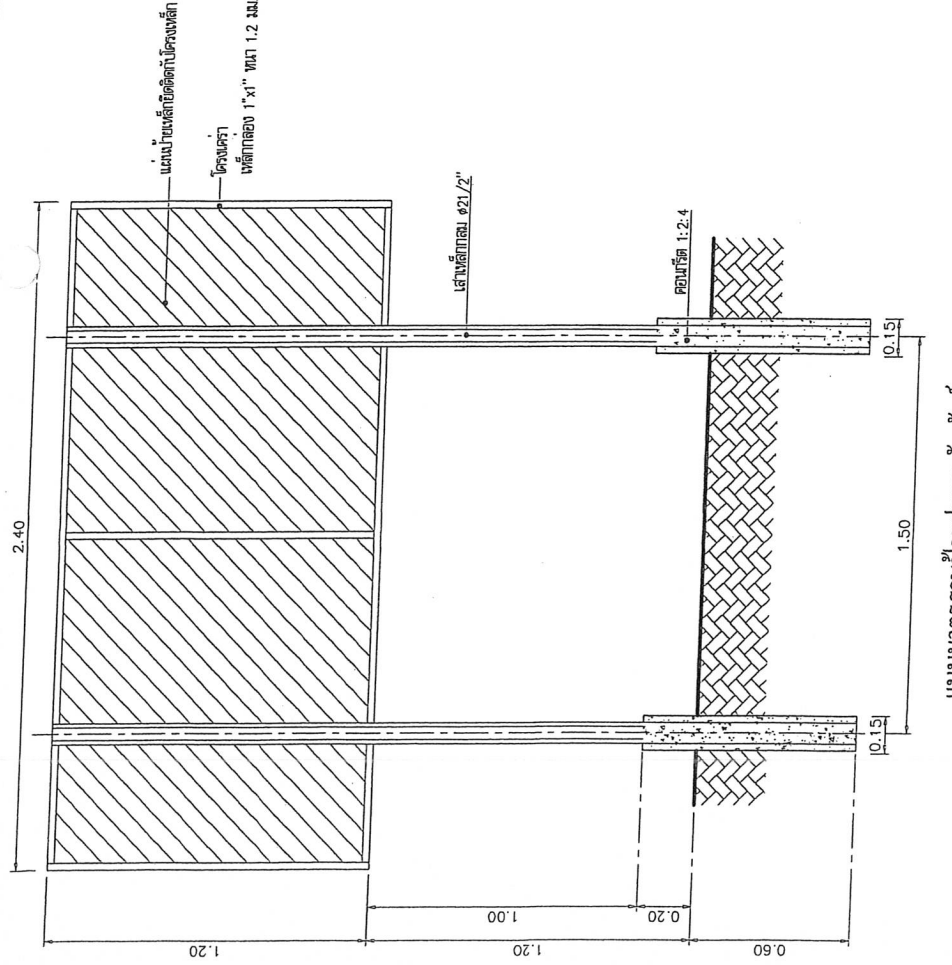

แบบมาตรฐานป้ายประธาัมพันธ์ อบต.
มาตราส่วน 1:20

โครงการก่อสร้างของ อบต. เขาดิน

ชื่อโครงการ.....
ปริมาณงาน.....
งบประมาณ.....
วันเริ่มสัญญา.....
ผู้รับจ้าง.....
ผู้ควบคุมงาน.....

ชื่อโครงการ.....
ปริมาณงาน.....
งบประมาณ.....
วันเริ่มสัญญา.....
ผู้รับจ้าง.....
ผู้ควบคุมงาน.....

รายละเอียดแบบแปลน

1. เสา พื้นป้ายซีเมนต์ทั้งสองด้าน ใช้ค้ำผนังทาก่อนทาสีกันสนิมก่อนสองครั้ง
2. ค้ำผนังถือค้ำ
3. ขนาดค้ำผนังถือค้ำความหนาเหมาะสมกับความค้ำกำหนดข้างบน
4. แผ่นถือค้ำขนาดกว้าง 1.20 เมตร ยาว 2.40 เมตร
5. จุดค้ำตั้งป้ายตามความเหมาะสมให้สามารถมองเห็นได้ชัดเจน



แบบก่อสร้าง

ก่อสร้างถนน ค.ส.ล

ซอยเขาขวาง-ช่องว่าง หมู่ที่ 3 (ตอนที่ 3)

ต.เขาหัวควาย อ.พนมพิณ จ.สุราษฎร์ธานี

ชำนาญกิจ

(นายเอกทัต จารัตนชัย)
ผู้อำนวยการกองช่าง

แผนที่องค์การบริหารส่วนตำบลเขาหัวควาย อำเภอพุนพิน จังหวัดสุราษฎร์ธานี



โครงการ
ก่อสร้าง ๓๓ ค.ส.ล กว. 4.50 ม.
ความยาว ๐.15 ม.
ความยาว รวม 180 ม.
หรือพื้นที่ประมาณ 810 ม.

ที่ตั้งโครงการ
ข้อบัญญัติ-ข้อเสน (ครั้งที่ 3)
หน้า 3
คณะตุลาการ อ.พุนพิน
ง.สายบุรีรัมย์

ชื่อแบบ
นายวิชาญ วิชาญ
นายวิชาญ วิชาญ

สำรวจ
นายวิชาญ วิชาญ
นายวิชาญ วิชาญ

ตรวจสอบ
นายวิชาญ วิชาญ
นายวิชาญ วิชาญ

เห็นชอบ
นายวิชาญ วิชาญ
นายวิชาญ วิชาญ

อนุมัติ
นายวิชาญ วิชาญ
นายวิชาญ วิชาญ

แสดงแบบ
จังหวัดสุราษฎร์ธานี
มาตราส่วน
วัน/เดือน/ปี 29/02/2563
เลขที่แบบ
จำนวนแผ่น
02
07

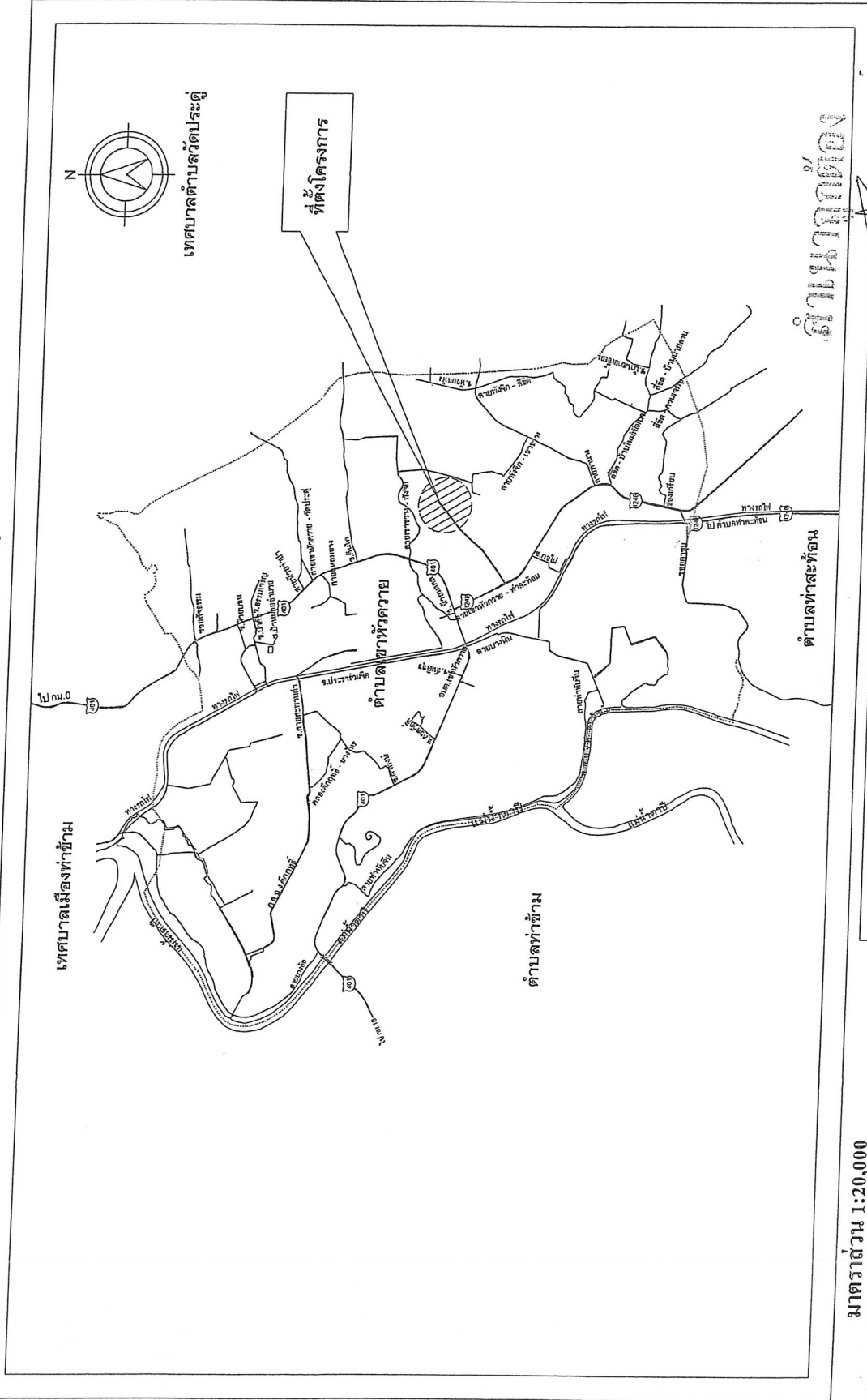

(นายวิชาญ วิชาญ)
ผู้อำนวยการกองช่าง

แสดง ระบบคมนาคมและขนส่ง

- ถนนลูกรัง พื้นถนนอ่อน
- ===== สะพาน
- ~~~~~ แม่น้ำ คลอง ห้วย
- ~~~~~ อ่างเก็บน้ำหนอง บึง

มาตราส่วน 1:20,000
0 0.5 1 2 กิโลเมตร

- เขตอำเภอ
- เขตตำบล เขตองค์การบริหารส่วนตำบล
- เขตหมู่บ้าน
- ==== ทางหลวง ถนน ซอย

ลักษณะโครงการ

ก่อสร้าง ถนน ค.ส.ล กว้าง 4.50 ม. ความยาว 180 ม. หรือพื้นที่ไม่เอียงทำ 810 ตร.ม พร้อมแบ่งเขตที่ดินเขต

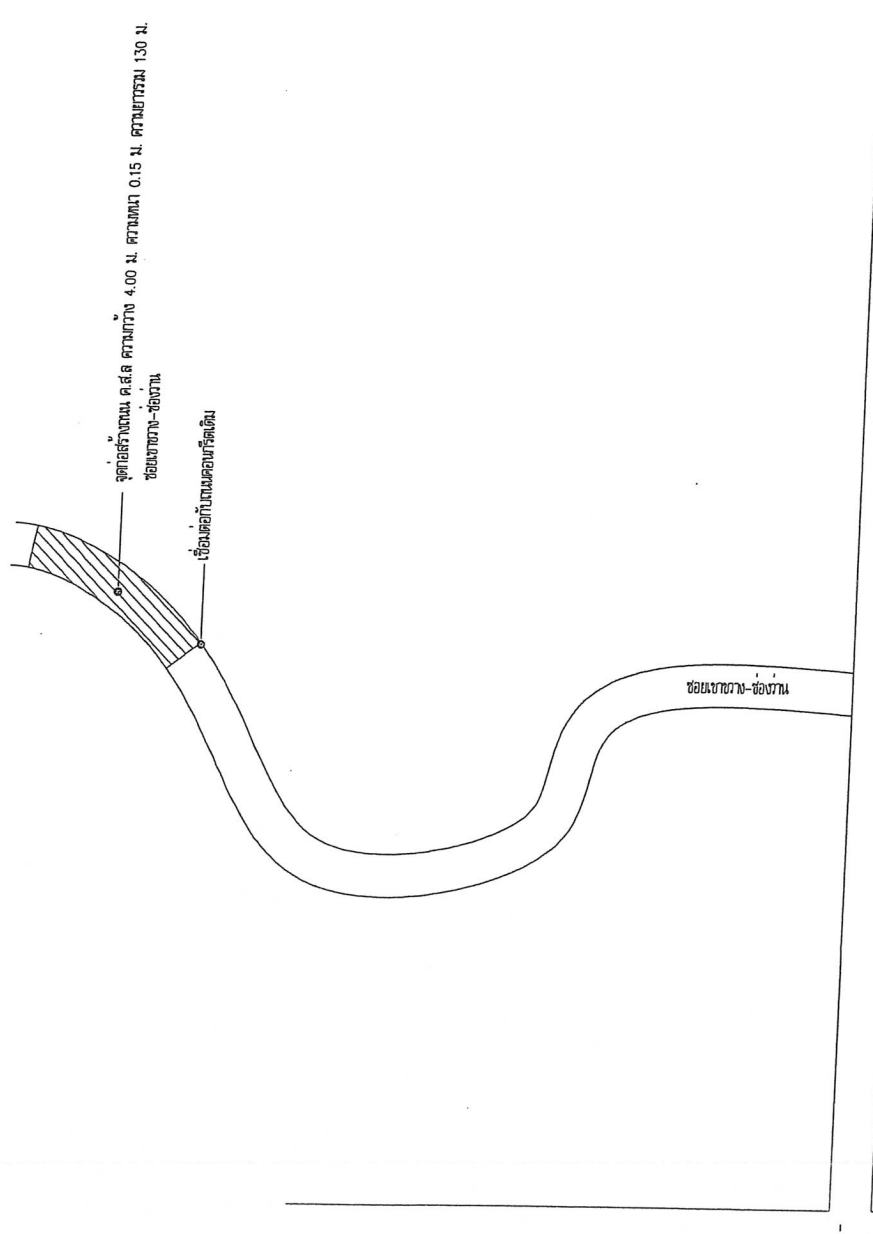

ทางหลวงหลวงแผ่นดิน 401

สำนักงานเขต

(นายอนุชา จารุจินชัย)
ผู้อำนวยการกองช่าง

รูปตัดตามขวางถนน
มาตราส่วน 1 : 50

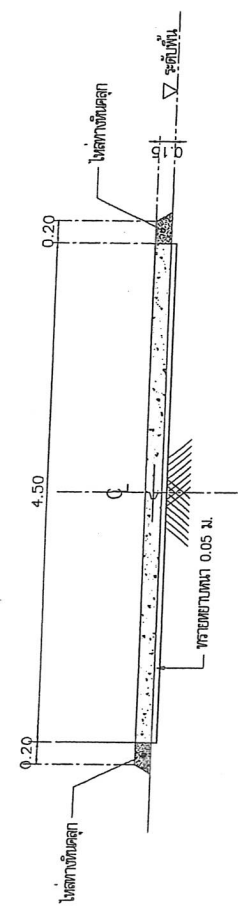

โครงการ	ก่อสร้าง ถนน ค.ส.ล กว้าง 4.50 ม. ความยาว 180 ม. หรือพื้นที่ไม่เอียงทำ 810 ม.
ที่ตั้งโครงการ	ซอยเขตวาง-ข้อวง (ซอยที่ 3) หมู่ที่ 3 ต.เขาคิชฌกูฏ อ.พุนพิน จ.สุราษฎร์ธานี
เขียนโดย	นายธีระ สัมปโน นายช่างบริหารเขตวาง
สำรวจ	นายสุวิมล รอดพันธ์ นายช่างบริหารเขตวาง
ตรวจแบบ	(นายอนุชา จารุจินชัย) ผู้อำนวยการกองช่าง
เห็นชอบ	(นายสุวิมล รอดพันธ์) นายช่างบริหารเขตวาง
อนุมัติ	(นายอนุชา จารุจินชัย) ผู้อำนวยการกองช่าง
ตำแหน่งหน้าของตัวอาคารเริ่มต้นตัด	แสดงแบบ
ผังโครงการ	แสดงแบบ
มาตราส่วน	28/02/2563
วันที่เขียน/ปี	จำนวนแผ่น
เลขที่แบบ	03
	07



โครงการ
ก่อสร้าง ถนน R.R.11 กว. 4.50 ม.
ความยาว 180 ม.
หรือพื้นที่ประมาณ 810 ม.

ที่ตั้งโครงการ
ขอแบ่งทาง-ซอยตาม (แผนที่ 3)
พื้นที่ 3
ตำบลควน อ.พุนพิน
จ.สุราษฎร์ธานี

เขียนแบบ
นายวิชาญ วัฒนคุณาน
นายวิชาญ วัฒนคุณาน

สำรวจ
นายสุวิทย์ รัตนพันธ์
นายวิชาญ วัฒนคุณาน

ตรวจสอบ
นายสุวิทย์ รัตนพันธ์
นายวิชาญ วัฒนคุณาน

เห็นชอบ
นางสาวเนติกา ศรีเพชรศรี
ตำแหน่งผู้อำนวยการเขตตำบล

อนุมัติ
นายสุวิทย์ วัฒนคุณาน
ตำแหน่งนายช่างเทคนิคการก่อสร้าง

แปลนโครงการ
ม.ตรัง
วัน/เดือน/ปี 29/02/2563

เลขที่แบบ
จำนวนแผ่น
04
07

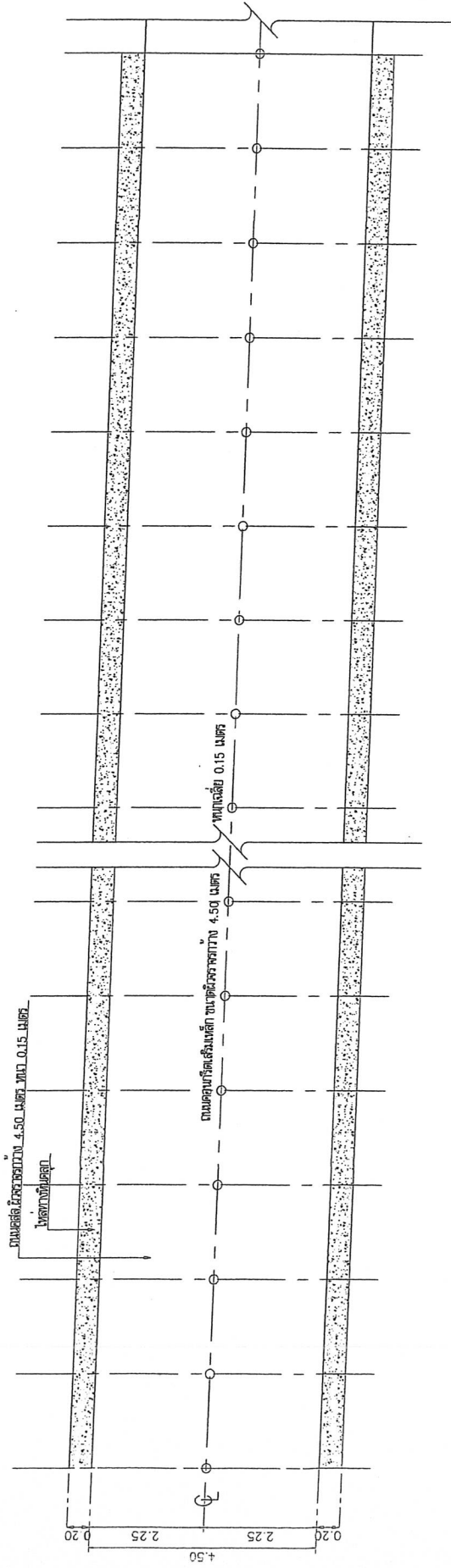

แปลนโครงการ
แนบตั้ง 1 : 100
แนบวาง 1 : 500

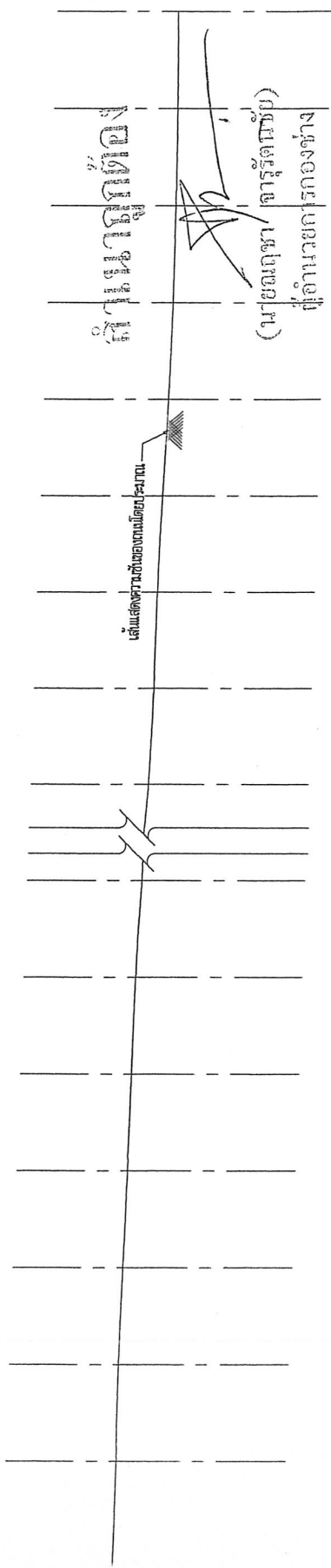



โครงการ
ก่อสร้าง ถนน P.R.๑ 1700 4.50 ม.
ความกว้าง 0.15 ม.
ความยาว รวม 180 ม.
หรือตามที่มหาวิทยาลัย 810 ม.

ผู้รับผิดชอบ
รองศาสตราจารย์ ดร. (ยศ.ที่ 3)
พ.ที่ 3
ค.นพ.ศ.ดร. อ.พูนศักดิ์
อ.สุชาติ สุชาติ

เขียนแบบ
นายวิชาญ วิชาญพานิช
นายวิชาญ วิชาญพานิช

สำรวจ
นายวิชาญ วิชาญพานิช
นายวิชาญ วิชาญพานิช

ตรวจสอบ
นายวิชาญ วิชาญพานิช
นายวิชาญ วิชาญพานิช

หน้าซอง
นางสาวนงนุช ศุภมิตร
ตำแหน่งรองอธิการบดีฝ่ายบริหาร

อนุมัติ
นายวิชาญ วิชาญพานิช
ตำแหน่งรองอธิการบดีฝ่ายบริหาร

ผู้เขียนแบบ
รองศาสตราจารย์ ดร. (ยศ.ที่ 3)
พ.ที่ 3
ค.นพ.ศ.ดร. อ.พูนศักดิ์
อ.สุชาติ สุชาติ

มหาวิทยาลัย
ปี/เดือน/พ. 29/02/2563
เลขที่แบบ 05
จำนวนแผ่น 07

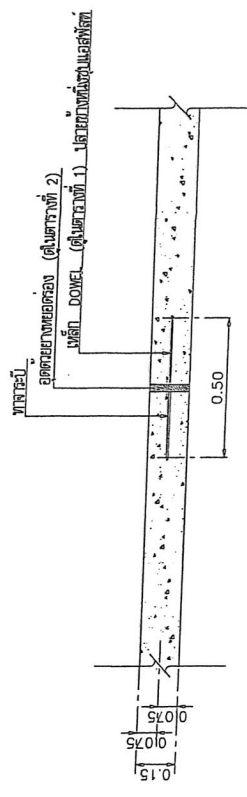

EXPANSION JOINT (ทุกระยะ 50 เมตร)
SCALE 1:20

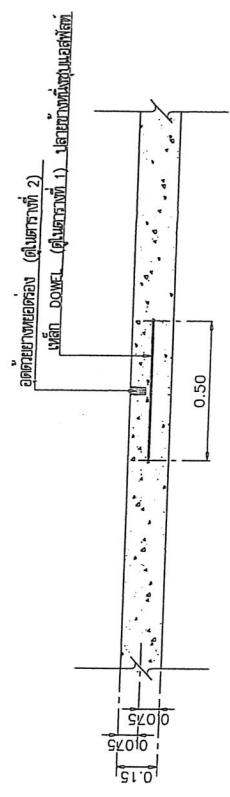

CONTRACTION JOINT (ทุกระยะ 10 เมตร)
SCALE 1:20

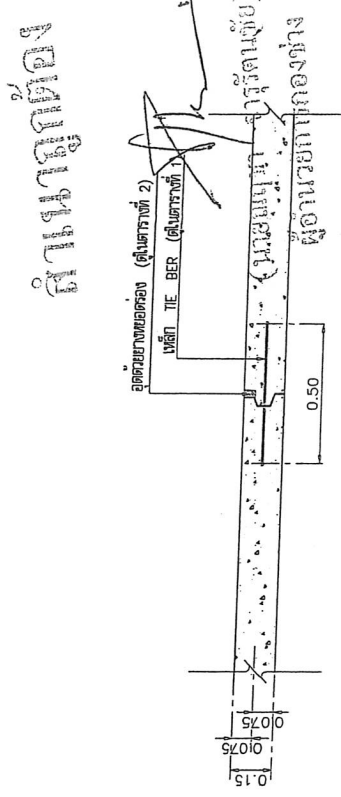

LONGITUDINAL JOINT
SCALE 1:20

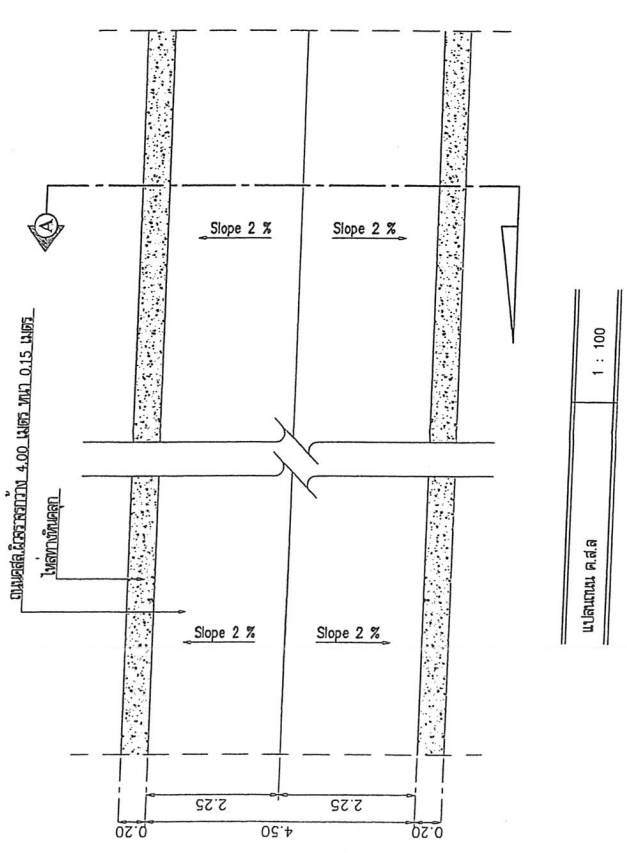

แนบแบบ P.R.๑
SCALE 1:100

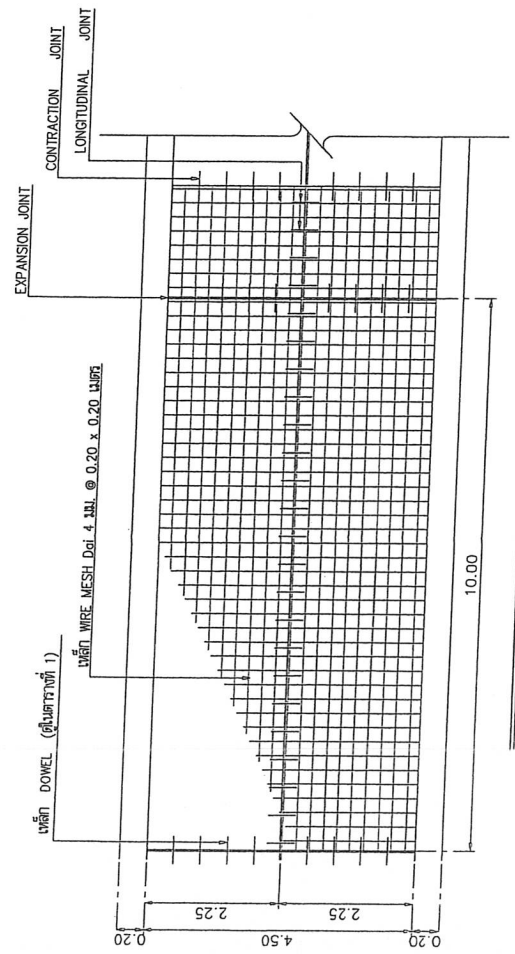

แนบแบบ P.R.๑
SCALE 1:100



โครงการ
ก่อสร้าง กม.ค.ส.ก. กม. 4.50 กม.
ความยาว 0.15 กม.
หรือพื้นที่ประมาณ 810 กม.

ผู้จัดทำ
ขอเสนอ - ออกแบบ (ข้อที่ 3)
หน้า 3
ออกแบบโดย อ. พงษ์
อ. สุวิมล

เขียนแบบ
(.....)
นายช่างรับงาน

สำรวจ
(.....)
นายช่างสำรวจ

ตรวจแบบ
(.....)
ผู้อำนวยการช่าง

พิมพ์
(.....)
นางสาวปวีณา ศิรินทร์ชัย

อนุมัติ
(.....)
นายช่างรับงาน

แสดงแบบ
นายช่างรับงาน

วันที่
29/02/2563

จำนวนแผ่น
06

07

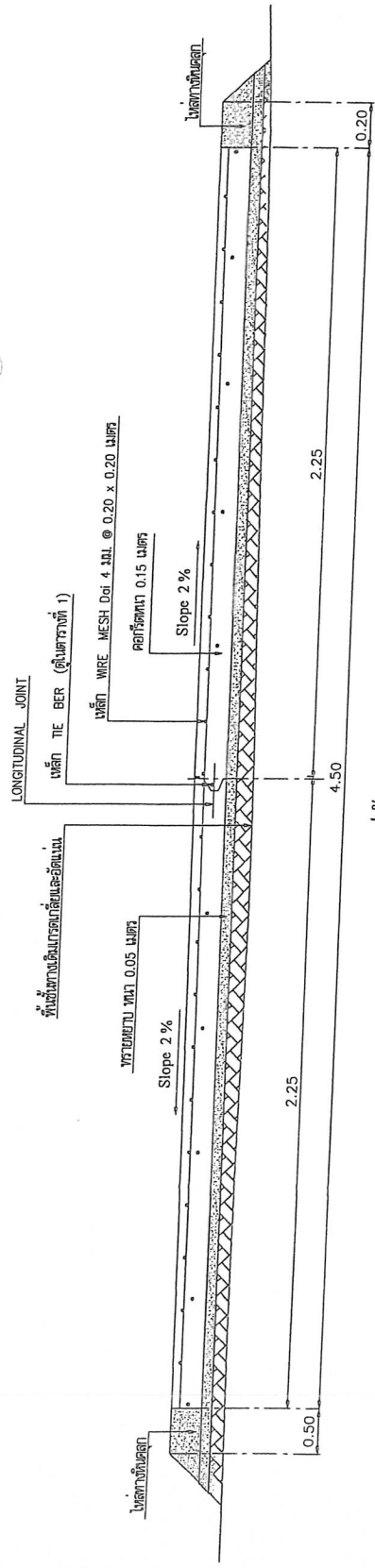

รูปตัดถนน คัด. A-A
SCALE 1:25

ตารางที่ 1 แสดงขนาดของเหล็กเคียวใช้กับรอยต่อเพื่อการหดตัวและขยายตัวของเหล็กเคียวที่ใช้กับรอยต่อคานยาว

ความหนาของ ชั้นถนน T (มม.)	รอยต่อเพื่อการหดตัว CONTRACTION JOINT		รอยต่อเพื่อการขยายตัว EXPANSION JOINT		รอยต่อคานยาว LONGITUDINAL JOINT		ขนาดของเหล็ก คานยาว (มม.)
	เส้นผ่าศูนย์กลาง มม.	ความยาว มม.	เส้นผ่าศูนย์กลาง มม.	ความยาว มม.	เส้นผ่าศูนย์กลาง มม.	ความยาว มม.	
150	RB 15	500	RB 15	500	RB 15	500	50
200	RB 25	500	RB 19	500	RB 19	500	50

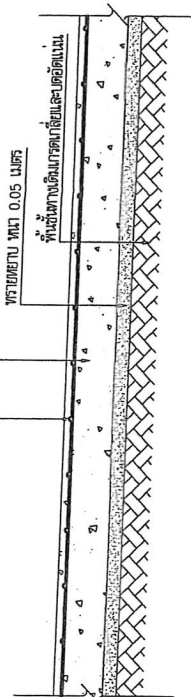

รายละเอียดถนนคด.
SCALE 1:20

ตารางที่ 2 แสดงขนาดการวางระวางและวิธีการวางระวางในถนนคอนกรีต

ชนิดของรอยต่อ (เมตร)	ระยะห่างระหว่างรอยต่อ (เมตร)	ความกว้างระหว่างรอยต่อ (มม.)	ความถี่ระหว่างรอยต่อ (มม.)
รอยต่อเพื่อการหดตัว CONTRACTION JOINT	< 11 11 - 15 15 - 20	10 15 20	40 50 50
รอยต่อเพื่อการขยายตัว EXPANSION JOINT	ขุดระยะไม่เกิน 100 เมตร	25	50
รอยต่อคานยาว LONGITUDINAL JOINT			

นายช่างรับงาน
นายช่างรับงาน

- ต้องใช้เครื่อง CONCRETE FINISHER PAVEMENT หรือเครื่องปาดหน้าคอนกรีต ในการแต่งหน้าผิวหน้า
- ต้องใช้ CIRCULAR CUT JOINT แล้วจึงควรวางรอยต่อรอง ตาม ASTM D 1190 หรือตามที่กำหนด
- ให้นำแบบคอนกรีตหรือกระดาษรองแบบมาขึ้นแบบอย่างน้อย 7 วัน



โครงการ
ก่อสร้าง อาคาร ๔.๕๑ กว 4.50 ม.
ขนาด 0.15 ม.
ความสูง 180 ม.
หรือพื้นที่ในอาคาร 80 ม.

ที่ตั้งโครงการ
ซอยบางนา-ชาน (เขต 3)
หมู่ที่ 3
แขวงบางนา เขตบางนา กรุงเทพมหานคร

เขียนแบบ
นายวิชา สบาย
นายวิชา สบาย
นายวิชา สบาย

สำรวจ
นายสุจินต์ รัตนพันธ์
นายวิชา สบาย

ควบคุมแบบ
นายวิชา สบาย
นายวิชา สบาย

เห็นชอบ
นายวิชา สบาย
นายวิชา สบาย

อนุมัติ
นายวิชา สบาย
นายวิชา สบาย

แสดงแบบ	นายวิชา สบาย
มาตรฐาน	นายวิชา สบาย
วันที่/เดือน/ปี	29/02/2563
เลขที่แบบ	จำนวนแผ่น
	07 / 07

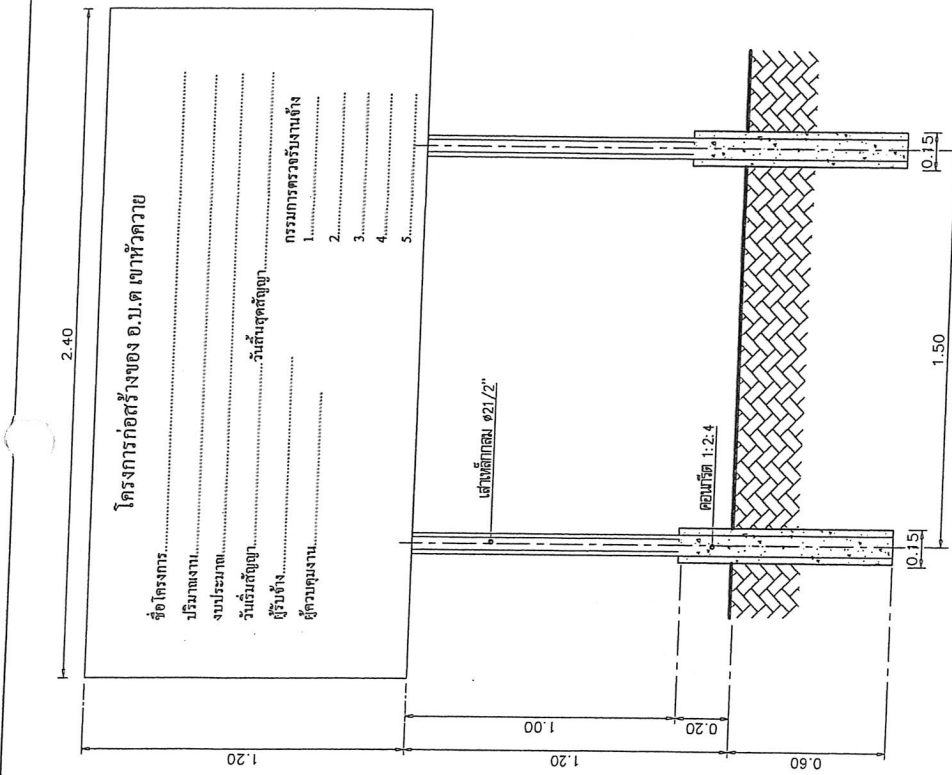

แบบมาตรฐานป้ายประกาศสัมพันธบัตร
มาตราส่วน 1:20

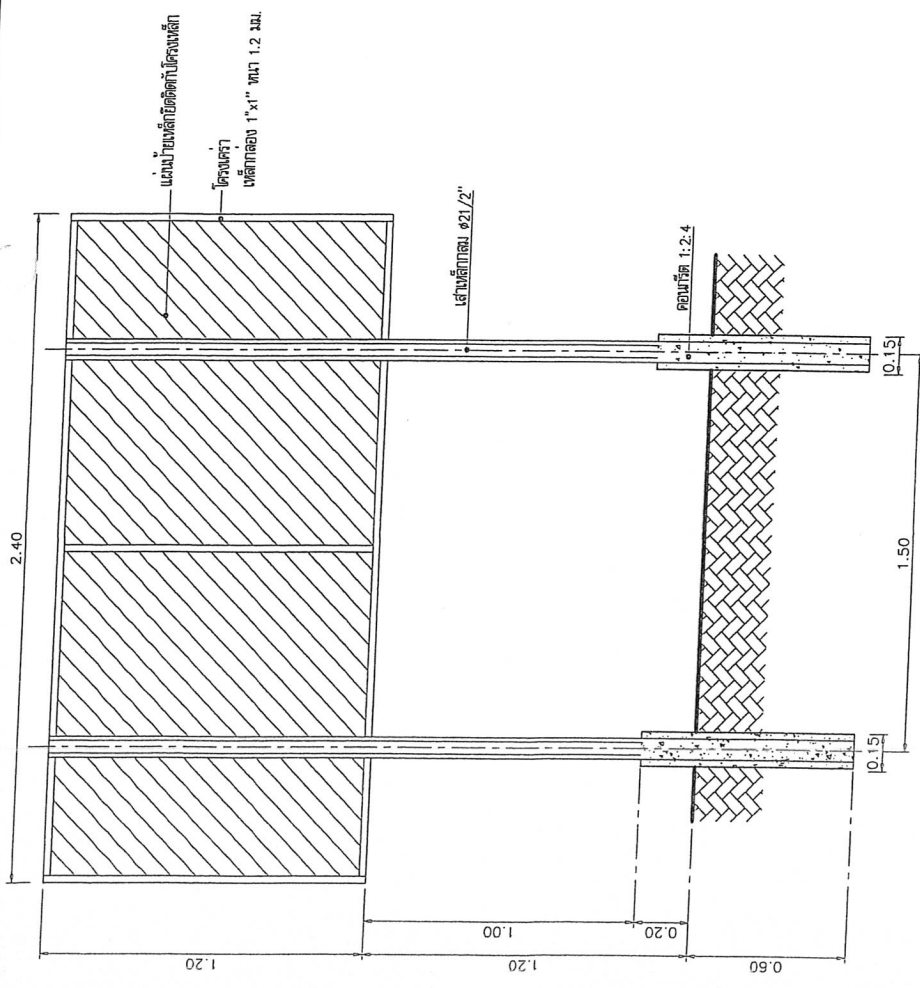

แบบมาตรฐานป้ายประกาศสัมพันธบัตร
มาตราส่วน 1:20

โครงการก่อสร้างของ อ.บ.ต. เขาหัวควาย

ชื่อโครงการ.....
ปริมาณงาน.....
งบประมาณ.....
วันเริ่มสัญญา.....
ผู้รับจ้าง.....
ผู้ควบคุมงาน.....

ชื่อโครงการก่อสร้างของ อ.บ.ต. เขาหัวควาย

ปริมาณงาน.....
งบประมาณ.....
วันเริ่มสัญญา.....
ผู้รับจ้าง.....
ผู้ควบคุมงาน.....

รายละเอียดแบบแปลน

1. เสา พื้นป้ายตั้งยาวทั้งสองด้าน ใช้สิน้เงินหนา ก่อนทาสีจริงทาสีกันสนิมก่อนสองครั้ง
2. ความถี่เสา
3. ขนาดตัวหนังสือตามความเหมาะสมข้อความกำหนดงาน
4. แผ่นเหล็กขนาดกว้าง 1.20 เมตร ยาว 2.40 เมตร
5. จุดติดตั้งป้ายตามความเหมาะสมให้สามารถมองเห็นได้ชัดเจน

แผนที่ตำบลเขาหัวควาย
อำเภอพุนพิน จังหวัดสุราษฎร์ธานี
มาตราส่วน 1:50,000

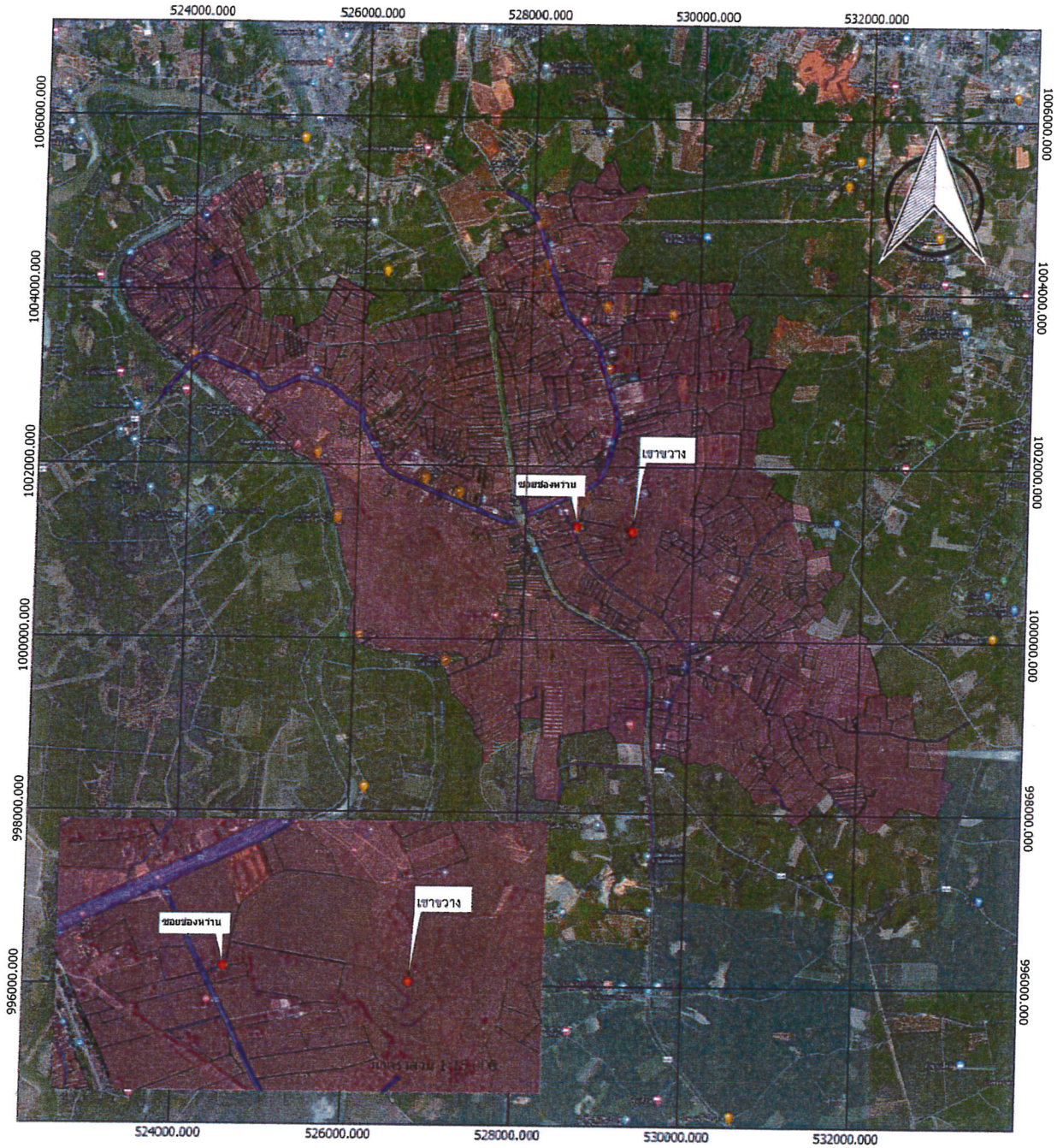
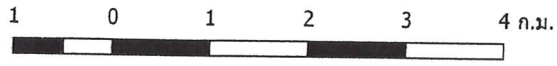

เครื่องหมาย

- roadd
- railway

